



CATÁLOGO

2023-2024





RHINO

Empresa mexicana con más de 16 años de experiencia en el mercado, ofreciendo soluciones de pesaje, maquinaria comercial y utensilios profesionales de cocina para diferentes tipos de negocios e industrias.



CENTRO DE DISTRIBUCIÓN

+38,900 m³

Capacidad de
almacenamiento

+100

Centros de Servicio
concesionados

RED DE DISTRIBUCIÓN

+800

Distribuidores

+4,000,000

Equipos vendidos en negocios de México y LATAM

PRESENCIA EN 9 PAÍSES

Actualmente Rhino comercializa en México y Estados Unidos y exporta productos a LATAM, en países como:

Brasil
Costa Rica
Guatemala
El Salvador
Ecuador
Cuba
República Dominicana





ÍNDICE

Accesorios para Básculas	Pág. 24
Amasadoras	Pág. 27
Báscula Contadora	Pág. 7
Báscula para Bebés	Pág. 23
Báscula para Mascotas	Pág. 23
Báscula para Maletas	Pág. 23
Báscula para Paquetería	Pág. 15
Básculas a Prueba de Agua	Pág. 12
Básculas Colgantes	Pág. 14
Básculas de 5 kg	Pág. 20
Básculas de Pesaje Corporal	Pág. 22
Básculas de Plataforma Plegables	Pág. 16
Básculas de Precisión	Pág. 9
Básculas Etiquetadoras	Pág. 13
Básculas Peso-Precio	Pág. 6
Básculas Porcionadoras	Pág. 8
Batidoras Planetarias	Pág. 26
Cuchillería Profesional	Pág. 42
Empacadoras al Vacío	Pág. 32
Emplayadora de Alimentos	Pág. 34
Indicadores para Básculas	Pág. 10
Insertos, Tapas y Drenadores	Pág. 36
Máquina de Helados	Pág. 34
Material Punto de Venta	Pág. 25
Molinos de Carne	Pág. 28
Plancha Panini	Pág. 34
Plataforma para Ganado Menor	Pág. 18
Plataforma Veterinaria	Pág. 18
Plataforma Plegable	Pág. 17
Plataformas y Rampas de Bajo Perfil	Pág. 18
Procesador de Alimentos	Pág. 31
Rebanadoras	Pág. 30
Selladoras de Impulso	Pág. 33
Sierra Carnicera	Pág. 31
Software Punto de Venta	Pág. 24
Turbolicuadores	Pág. 29
Utensilios para Cocina y Restaurante	Pág. 38

BÁSCULAS PESO-PRECIO, CONTADORAS, PORCIONADORAS Y DE PRECISIÓN



BÁSCULA PESO - PRECIO

BAR-6

20 kg



- Función de caja registradora
- Función conteo de piezas
- Alarma de sobrepeso

Unidades de pesaje: kg y lb

Capacidad: 20 kg / 44 lb

Precisión: 2 g / 0.005 lb

Tamaño de dígitos: 1.5 cm

Material del plato: Acero inoxidable

Medidas del plato: 28 x 20 cm

Tensión / Frecuencia: 100-250 Vca 50/60 Hz

Adaptador de ca / cc: 5 Vcc 0.5 Ah

Batería recargable: litio, 3.7 Vcc 1.5 Ah (incluida)

Peso del equipo: 2 kg

Clase: Media III

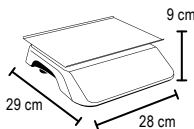

Ver video

BÁSCULA PESO - PRECIO CON PUERTO USB

BAR-6X

20 kg



- Función de caja registradora
- Pantallas iluminadas (usuario / cliente)
- Puerto de comunicación (USB)

Unidades de pesaje: kg y lb

Capacidad: 20 kg / 44 lb

Precisión: 2 g / 0.005 lb

Tamaño de dígitos: 1.5 cm

Material del plato: Acero inoxidable

Medidas del plato: 28 x 20 cm

Tensión / Frecuencia: 100-250 Vca 50/60 Hz

Adaptador de ca / cc: 5 Vcc 0.5 Ah

Batería recargable: litio, 3.7 Vcc 1.5 Ah (incluida)

Peso del equipo: 2 kg

Clase: Media III

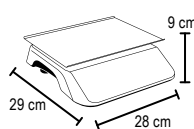

BÁSCULA PESO - PRECIO

BAR-7

30 kg

MEJORADO



- Función de caja registradora
- Pantallas iluminadas (usuario / cliente)
- Función conteo de piezas

Unidades de pesaje: kg y lb

Capacidad: 30 kg / 66 lb

Precisión (multirango):

2 g (0 a 15 kg) y 5 g (15 a 30 kg)

Tamaño de dígitos: 1.5 cm

Material del plato: Acero inoxidable

Medidas del plato: 28 x 22.5 cm

Tensión / Frecuencia: 100-250 Vca 50/60 Hz

Adaptador de ca / cc: 6 Vcc 0.5 Ah

Batería recargable: 4 Vcc 3 Ah (incluida)

Peso del equipo: 3 kg

Clase: Media III

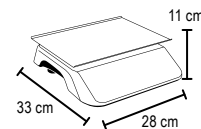

BÁSCULA PESO - PRECIO

BAR-8

40 kg



- Función de caja registradora
- Pantallas iluminadas (usuario / cliente)
- 3 memorias de acceso directo

Unidades de pesaje: kg y lb

Capacidad: 40 kg / 88 lb

Precisión: 2 g / 0.005 lb

Tamaño de dígitos: 1.5 cm

Material del plato: Acero inoxidable

Medidas del plato: 33 x 25 cm

Tensión / Frecuencia: 100-240 Vca 50/60 Hz

Adaptador de ca / cc: 6 Vcc 0.5 Ah

Batería recargable: 4 Vcc 4 Ah (incluida)

Peso del equipo: 3 kg

Clase: Fina II

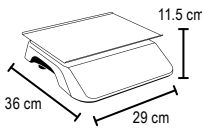

Ver video

BÁSCULA PESO - PRECIO CON PUERTO USB

BAR-8RS

40 kg



- Función de caja registradora
- Pantallas iluminadas (usuario / cliente)
- Puerto de comunicación (USB)

Unidades de pesaje: kg y lb

Capacidad: 40 kg / 88 lb

Precisión: 2 g / 0.005 lb

Tamaño de dígitos: 1.5 cm

Material del plato: Acero inoxidable

Medidas del plato: 33 x 25 cm

Tensión / Frecuencia: 100-240 Vca 50/60 Hz

Adaptador de ca / cc: 6 Vcc 0.5 Ah

Batería recargable: 4 Vcc 4 Ah (incluida)

Peso del equipo: 3 kg

Clase: Fina II

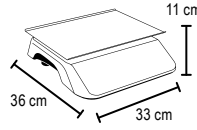

Ver video

BÁSCULA PESO - PRECIO CON TORRETA

BAR-8T

40 kg



- Función de caja registradora
- Torreta con pantallas iluminadas (usuario / cliente)
- 3 memorias de acceso directo

Unidades de pesaje: kg y lb

Capacidad: 40 kg / 88 lb

Precisión: 2 g / 0.005 lb

Tamaño de dígitos: 1.5 cm

Material del plato: Acero inoxidable

Medidas del plato: 35.5 x 23.5 cm

Tensión / Frecuencia: 100-240 Vca 50/60 Hz

Adaptador de ca / cc: 6 Vcc 0.5 Ah

Batería recargable: 4 Vcc 4 Ah (incluida)

Peso del equipo: 3.1 kg

Clase: Fina II

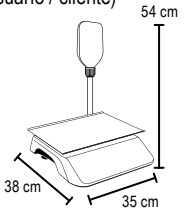

Ver video

BÁSCULA PESO - PRECIO CON PUERTO USB

BAR-9

40 kg

Mayor rango de visualización en pantallas.

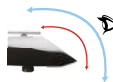

- Función de caja registradora
- Pantallas iluminadas (usuario / cliente)
- Puerto de comunicación (USB)

Unidades de pesaje: kg y lb

Capacidad: 40 kg / 88 lb

Precisión: 2 g / 0.005 lb

Tamaño de dígitos: 1.5 cm

Material del plato: Acero inoxidable

Medidas del plato: 36 x 26 cm (espesor 1.2 mm)

Tensión / Frecuencia: 100-240 Vca 50/60 Hz

Adaptador de ca / cc: 6 Vcc 0.5 Ah

Batería recargable: 4 Vcc 4 Ah (incluida)

Peso del equipo: 4 kg

Clase: Fina II

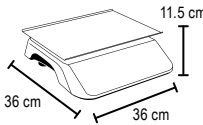

Ver video

BÁSCULA PESO - PRECIO, PLATO GRANDE CON PUERTO USB

BAR-10

60 kg

Mayor rango de visualización en pantallas.

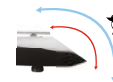

- Función de caja registradora
- Pantallas iluminadas (usuario / cliente)
- Puerto de comunicación (USB)

Unidades de pesaje: kg y lb

Capacidad: 60 kg / 132 lb

Precisión: 5 g / 0.01 lb

Tamaño de dígitos: 1.5 cm

Material del plato: Acero inoxidable

Medidas del plato: 36 x 26 cm (espesor 1.2 mm)

Tensión / Frecuencia: 100-240 Vca 50/60 Hz

Adaptador de ca / cc: 6 Vcc 0.5 Ah

Batería recargable: 4 Vcc 4 Ah (incluida)

Peso del equipo: 4 kg

Clase: Fina II

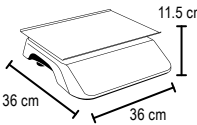

Ver video

BÁSCULA CONTADORA

BACO-30

30 kg

Plato de acero inoxidable que puede usarse como charola contenedora.



- Función de conteo de piezas
- Puerto de comunicación (RS-232)
- Armado de paquetes (alerta de límite máximo)

Unidades de pesaje: g, kg y lb

Capacidad: 30 kg / 66 lb

Precisión: 1 g / 0.002 lb

Tamaño de dígitos: 1.5 cm

Material del plato: Acero y Plástico ABS

Medidas del plato: 28.5 x 24 cm

Tensión / Frecuencia: 110 Vca 60 Hz

Batería recargable:

4 Vcc 4 Ah (incluida)

Peso del equipo: 3 kg

Clase: Fina II

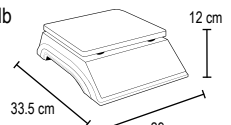

BÁSCULA PESO - PRECIO

VINS-20

20 kg**NUEVO**

- Función de caja registradora
- Pantallas iluminadas (usuario / cliente)
- Función conteo de piezas

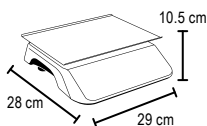
Unidades de pesaje: kg y lb**Capacidad:** 20 kg / 44 lb**Precisión:** 5 g / 0.01 lb**Tamaño de dígitos:** 1.5 cm**Material del plato:** Plástico**Medidas del plato:** 29 x 22 cm**Tensión / Frecuencia:** 90-240 Vca 50/60 Hz**Adaptador de ca / cc:** 6 Vcc 0.4 Ah**Batería recargable:** 4 Vcc 4 Ah (incluida)**Peso del equipo:** 2 kg**Clase:** Media III**VINSON®****BÁSCULA PESO - PRECIO**

VINS-30

30 kg

- Función de caja registradora
- Pantallas iluminadas (usuario / cliente)
- Función conteo de piezas

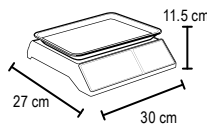
Unidades de pesaje: kg y lb**Capacidad:** 30 kg / 66 lb**Precisión:** 5 g / 0.01 lb**Tamaño de dígitos:** 1.5 cm**Material del plato:** Acero inoxidable**Medidas del plato:** 27.5 x 21.5 cm**Tensión / Frecuencia:** 90-240 Vca 50/60 Hz**Adaptador de ca / cc:** 6 Vcc 0.4 Ah**Batería recargable:** 4 Vcc 4 Ah (incluida)**Peso del equipo:** 2.5 kg**Clase:** Media III**VINSON®****BÁSCULA PESO - PRECIO**

VINS-40

40 kg

- Función de caja registradora
- Pantallas iluminadas (usuario / cliente)
- Función conteo de piezas

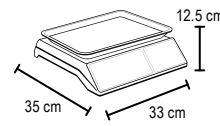
Unidades de pesaje: kg y lb**Capacidad:** 40 kg / 88 lb**Precisión:** 5 g / 0.01 lb**Tamaño de dígitos:** 1.5 cm**Material del plato:** Acero inoxidable**Medidas del plato:** 33 x 24 cm**Tensión / Frecuencia:** 90-240 Vca 50/60 Hz**Adaptador de ca / cc:** 6 Vcc 0.4 Ah**Batería recargable:** 4 Vcc 4 Ah (incluida)**Peso del equipo:** 2.7 kg**Clase:** Media III**VINSON®****BÁSCULA PORCIONADORA**

BAPO-10

10 kg

- Pantalla iluminada (usuario)
- Función conteo de piezas
- Función de cálculo de porciones

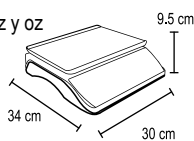
Unidades de pesaje: kg, lb, lb:oz y oz**Capacidad:** 10 kg / 22 lb**Precisión:** 1 g / 0.002 lb**Tamaño de dígitos:** 2.5 cm**Material del plato:** Acero inoxidable**Medidas del plato:** 30 x 23 cm**Tensión / Frecuencia:** 100-240 Vca 50/60 Hz**Adaptador de ca / cc:** 6 Vcc 0.5 Ah**Batería recargable:** 4 Vcc 4 Ah (incluida)**Peso del equipo:** 2.5 kg**Clase:** Media III**BÁSCULA PORCIONADORA CON USB**

BAPO-10X

10 kg**NUEVO**

- Pantalla iluminada (usuario)
- Función conteo de piezas
- Puerto de comunicación (USB)

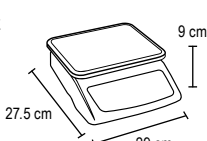
Unidades de pesaje: kg, lb y oz**Capacidad:** 10 kg / 22 lb**Precisión:** 1 g / 0.002 lb**Tamaño de dígitos:** 2 cm**Material del plato:** Acero inoxidable**Medidas del plato:** 28 x 19.5 cm**Tensión / Frecuencia:** 100-240 Vca 50/60 Hz**Adaptador de ca / cc:** 5 Vcc 2.5 Ah**Batería recargable:** litio, 3.7 Vcc 1.5 Ah (incluida)**Peso del equipo:** 1.9 kg**Clase:** Media III**BÁSCULA PORCIONADORA**

BAPO-15

15 kg

- Pantalla iluminada (usuario)
- Función conteo de piezas
- Función de cálculo de porciones

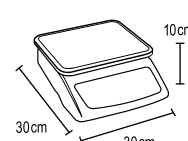
Unidades de pesaje: kg, lb y oz**Capacidad:** 15 kg / 33 lb**Precisión:** 5 g / 0.01 lb**Tamaño de dígitos:** 2 cm**Material del plato:** Acero inoxidable**Medidas del plato:** 24 x 20 cm**Tensión / Frecuencia:** 100-240 Vca 50/60 Hz**Adaptador de ca / cc:** 5 Vcc 1 Ah**Batería recargable:** litio, 3.7 Vcc 2 Ah (incluida)**Peso del equipo:** 1.5 kg**Clase:** Media III

BÁSCULA DE PRECISIÓN

BABOL-100G

100 g

La charola puede voltearse para ampliar el área de pesaje.



- Función conteo de piezas
- Apagado automático
- Báscula de bolsillo

Unidades de pesaje: g, lb, oz y oz troy

Capacidad: 100 g / 3.5 oz

Precisión: 0.01 g / 0.0005 oz

Tamaño de dígitos: 1.3 cm

Material del plato: Acero inoxidable

Medidas del plato: 5.6 x 6.5 cm

Batería recargable: 3 Vcc

2 baterías de litio tipo CR2032 (incluidas)

Peso del equipo: 125 g

Clase: Media III

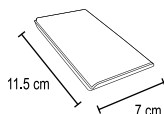

BÁSCULA DE PRECISIÓN

BAPRE-1

1 kg



- Pantalla iluminada (usuario)
- Función conteo de piezas
- Orificio para colgarse

Unidades de pesaje: kg, g, lb y oz

Capacidad: 1 kg / 2.2 lb

Precisión: 0.1 g / 0.0002 lb

Tamaño de dígitos: 1.3 cm

Material del plato: Acero inoxidable

Diámetro del plato: 12 cm

Alimentación: 3 Vcc

2 baterías AAA de 1.5 Vcc (incluidas)

Peso del equipo: 400 g

Clase: Fina II

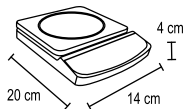

BÁSCULA DE PRECISIÓN

BAPRE-600

600 g

NUEVO



- Protector contra corrientes de aire
- Función conteo de piezas
- Puerto de comunicación (USB)

Unidades de pesaje: kg, lb, oz, oz troy y mm

Capacidad: 600 g / 1.3 lb

Precisión: 0.01 g / 0.001 lb

Tamaño de dígitos: 1.5 cm

Material del plato: Acero inoxidable

Diámetro del plato: 11 cm

Tensión / Frecuencia: 100-240 Vca 50/60 Hz

Adaptador de ca / cc: 9 Vcc 0.35 A

Batería recargable: litio, 7.4 Vcc 1.8 Ah (incluida)

Peso del equipo: 2.8 kg

Clase: Media III

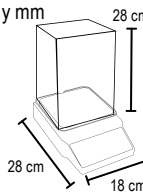

BÁSCULA DE PRECISIÓN

BAPRE-3

3 kg

Plato de acero inoxidable que puede usarse como charola contenedora.



- Calcula volumen en mililitros y onzas
- Plato con relieve para evitar derrames
- Orificio para colgarse

Unidades de pesaje: g, lb, lb: oz y oz

Capacidad: 3 kg / 6.6 lb

Precisión: 0.2 g / 0.0004 lb

Tamaño de dígitos: 1.5 cm

Material del plato: Acero inoxidable

Medidas del plato: 15.5 x 15.5 cm

Alimentación: 3 Vcc

2 baterías AAA de 1.5 Vcc (incluidas)

Peso del equipo: 600 g

Clase: Fina II

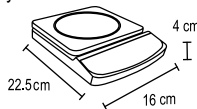

BÁSCULA DE PRECISIÓN

BAPRE-2600

2,600 g

NUEVO



- Pantalla iluminada (usuario)
- Función conteo de piezas
- Puerto de comunicación (USB)

Unidades de pesaje: kg, lb, oz, oz troy y mm

Capacidad: 2,600 g / 5.7 lb

Precisión: 0.1 g / 0.001 lb

Tamaño de dígitos: 1.5 cm

Material del plato: Acero inoxidable

Medidas del plato: 17 x 17 cm

Tensión / Frecuencia: 100-240 Vca 50/60 Hz

Adaptador de ca / cc: 9 Vcc 0.35 A

Batería recargable: litio, 7.4 Vcc 1.8 Ah (incluida)

Peso del equipo: 2 kg

Clase: Fina II

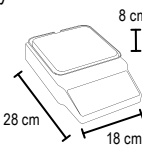

BÁSCULA CIRCULAR

BACI-3

3 kg

Soporte de acero para una mayor precisión.



- Calcula volumen en mililitros y onzas
- Plato con relieve para evitar derrames
- Apagado automático

Unidades de pesaje: g, lb, ml (agua), ml (leche), lb:oz, fl oz (agua) y fl oz (leche)

Capacidad: 3 kg / 6.6 lb

Precisión: 0.5 g / 0.0002 lb

Tamaño de dígitos: 1.5 cm

Material del plato: Plástico HIPS / soporte de acero

Diámetro del plato: 15 cm

Alimentación: 3 Vcc

2 baterías AAA de 1.5 Vcc (incluidas)

Peso del equipo: 300 g

Clase: Media III

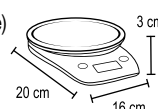

Nota: Se sugiere adquirir adaptador ADAPTA-01. Se vende por separado.

Nota: Se sugiere adquirir adaptador ADAPTA-01. Se vende por separado.

INDICADORES DE BÁSCULAS



INDICADOR PESO, PRECIO Y TOTAL

I-PEP

15,000
Divisiones



- Panel con pantallas de peso, precio y total
- Función de cálculo de cambio
- 4 memorias de acceso directo

Capacidad: Programable
Precisión: 15,000 divisiones
Tamaño de dígitos: 1.5 cm
Material: Plástico ABS
Tensión / Frecuencia: 100-240 Vca 50/60 Hz
Adaptador ca/cc: 6 Vcc 0.5 Ah
Batería recargable: 4 Vcc 4 Ah (incluida)
Peso del equipo: 1 kg

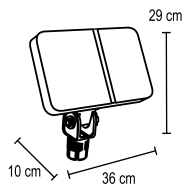

Nota: Incluye soporte ajustable para diferentes rangos de visibilidad.

INDICADOR PESO, CONTADOR DE PIEZAS

I-PES

15,000
Divisiones



- Función conteo de piezas
- Función de cálculo de porciones
- Función de congelación lectura pico

Capacidad: Programable
Precisión: 15,000 divisiones
Tamaño de dígitos: 2.2 cm
Material: Plástico ABS
Tensión / Frecuencia: 100-240 Vca 50/60 Hz
Adaptador ca/cc: 6 Vcc 0.5 Ah
Batería recargable: 4 Vcc 4 Ah (incluida)
Peso del equipo: 1 kg

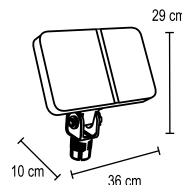

Nota: Incluye soporte ajustable para diferentes rangos de visibilidad.

INDICADOR PESO, PRECIO Y TOTAL

I-SEP

15,000
Divisiones



Pantalla con vista al cliente.

- Función conteo de piezas
- Función de cálculo de cambio
- Función pesaje de animales

Capacidad: Programable
Precisión: 15,000 divisiones
Tamaño de dígitos: 2.2 cm
Material: Plástico ABS
Conector de comunicación: USB
Tensión / Frecuencia: 110-240 Vca 50/60 Hz
Adaptador ca/cc: 6 Vcc 0.5 Ah
Batería recargable: 4 Vcc 4 Ah (incluida)
Peso del equipo: 1.1 kg

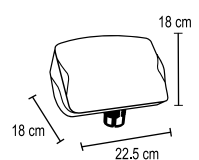

Nota: Incluye soporte ajustable para diferentes rangos de visibilidad.

INDICADOR A PRUEBA DE AGUA

I-PAG

30,000
Divisiones



- Grado de protección: IP67
- Función conteo de piezas
- Función pesaje de animales
- Pantalla con amplio rango de visibilidad

Capacidad: Programable
Precisión: 30,000 divisiones
Tamaño de dígitos: 2.5 cm
Material: Acero inoxidable

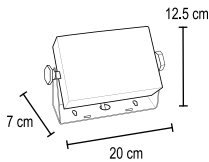

Conector de comunicación:
Impermeable de 3 pines

Tensión / Frecuencia: 120 Vca 60 Hz

Adaptador ca/cc: 10 Vcc 0.6 Ah

Batería recargable: 6 Vcc 4 Ah (incluida)

Peso del equipo: 1.5 kg

Nota: Incluye base ajustable para diferentes rangos de visibilidad.

INDICADOR PESO CONTADOR

I-QY



- Conexión a PC o impresora
- Función conteo de piezas
- Función pesaje de animales

Capacidad: Programable
Precisión: 30,000 divisiones
Tamaño de dígitos: 4 cm
Material: Plástico ABS

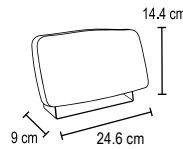

Conector de comunicación:
RS-232 y USB

Tensión / Frecuencia:

110-115 Vca 50/60 Hz

Batería recargable: 6 Vcc 4 Ah (incluida)

Peso del equipo: 1.5 kg

Nota: Incluye base ajustable para diferentes rangos de visibilidad.

INDICADOR PESO CONTADOR INALÁMBRICO

I-QYW

30,000
Divisiones



30,000
Divisiones



Transmisor con
señal inalámbrica.

- Conexión a PC o impresora
- Función conteo de piezas
- Función pesaje de animales

Capacidad: Programable
Precisión: 30,000 divisiones

Tamaño de dígitos: 4 cm

Material: Plástico ABS

Conector de comunicación: RS-232

Tensión / Frecuencia: 110-115 Vca 50/60 Hz

Batería recargable: 6 Vcc 4 Ah (incluida)

Tensión / Frecuencia: 110-240 Vca (transmisor)

Alimentación: 5 Vcc 2 Ah (transmisor)

Batería recargable: litio, 3.7 Vcc 4 Ah (transmisor)

Peso del equipo: 1.5 kg

Nota: Incluye base ajustable para diferentes rangos de visibilidad.

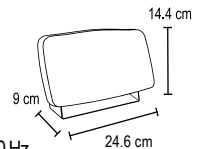

EN TODOS LOS PRODUCTOS
RHINO

BÁSCULAS Y PLATAFORMA A PRUEBA DE AGUA



BÁSCULA A PRUEBA DE AGUA

BARAG-5

5 kg



- Calcula volumen en mililitros y onzas
- Grado de protección: IP67
- Apagado automático

Unidades de pesaje: g / lb, oz, ml / fl'oz

Capacidad: 5 kg / 11 lb

Precisión: 1 g / 0.1 oz

Tamaño de dígitos: 1.5 cm

Material de plato: Plástico ABS

Medidas de plato: 15 x 15 cm

Alimentación: 4.5 Vcc

3 baterías de AAA de 1,5 Vcc (incluidas)

Peso del equipo: 260 g

Clase: Media III

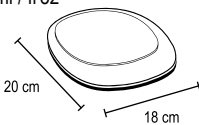

Ver video

BÁSCULA A PRUEBA DE AGUA

BARAG-40

40 kg



- Grado de protección: IPX7
- Pantallas iluminadas (usuario / cliente)

Unidades de pesaje: kg, lb y oz

Capacidad: 40 kg / 88 lb

Precisión: 5 g / 0.01 lb

Tamaño de dígitos: 2 cm

Material del plato: Plástico ABS

Medidas del plato: 28 x 22 cm

Tensión / Frecuencia: 100-240 Vca 50/60 Hz

Adaptador de ca / cc: 6 Vcc 500 mA

Batería recargable: 4 Vcc 4 Ah (incluida)

Peso del equipo: 3.2 kg

Clase: Media III

Nota: Incluye mica transparente que protege la báscula.

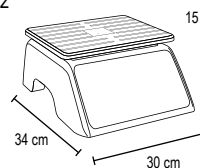

PLATAFORMA A PRUEBA DE AGUA

BAPAG-200

200 kg



- Grado de protección: IP66 (plataforma)
- Grado de protección: IP67 (indicador)
- Barras de soporte que hace más eficiente el pesaje

Unidades de pesaje: kg y lb

Capacidad: 200 kg / 440 lb

Precisión: 20 g / 0.044 lb

Material del plato:

Acero inoxidable

Medidas del plato:

40 x 50 cm

Peso del equipo: 11.5 kg

Clase: Media III

Nota: Se recomienda adquirir con indicador I-PAG.

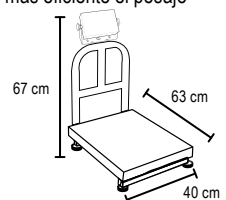

Ver ficha técnica

BÁSCULAS ETIQUETADORAS

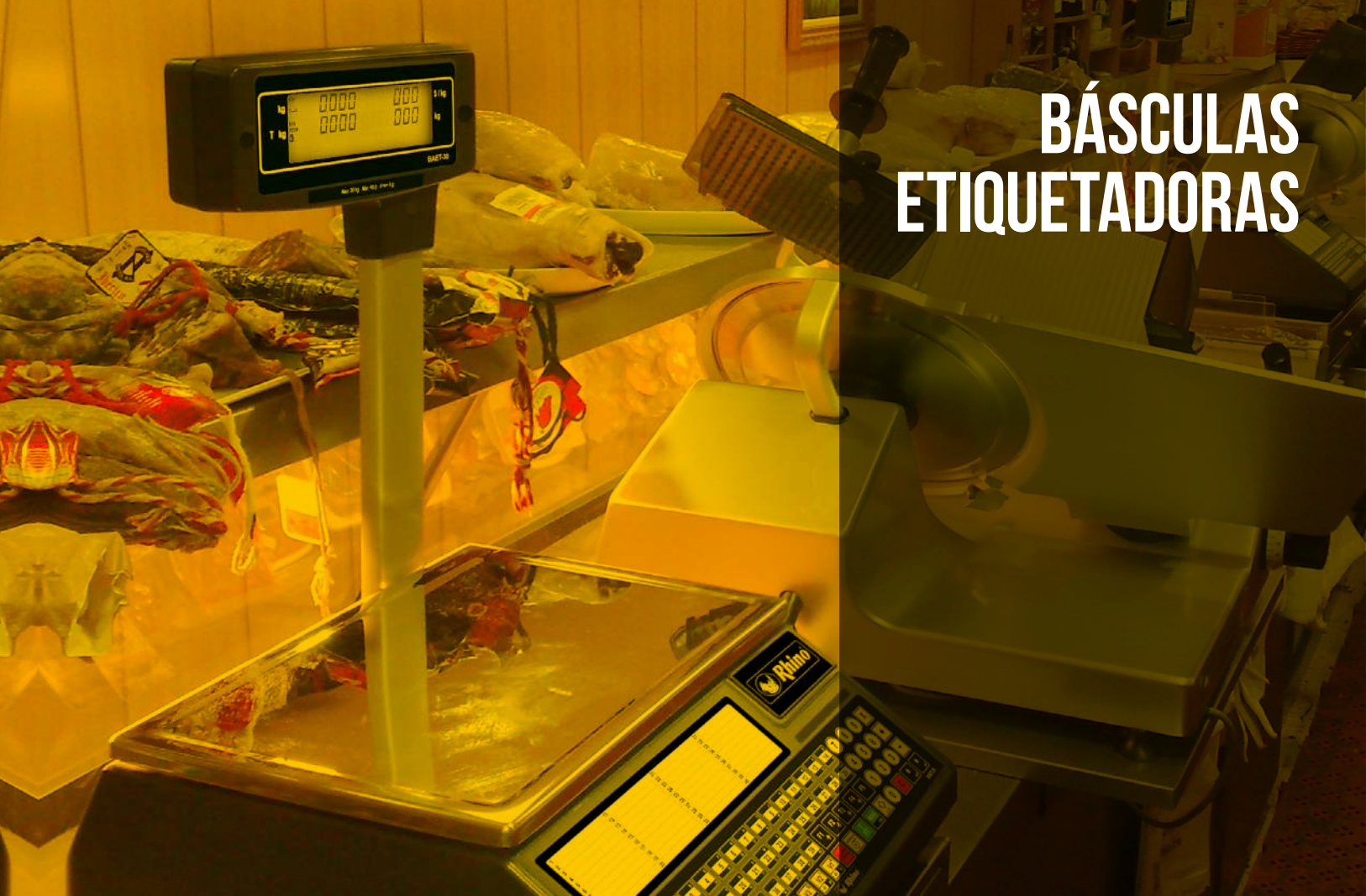

BÁSCULAS ETIQUETADORAS

MODELO
BAET-30
BAET-30X



- Tareas programadas de base de datos
- Pantallas usuario / cliente
- Incluye software para administración de productos

Unidades de pesaje: kg, lb
Capacidad: 30 kg / 66 lb
Precisión (multirango): 5 g / 0.01 lb (0 a 15 kg) y 10 g / 0.02 lb (15 a 30 kg)
Tamaño de pantalla: 6"
Puerto de comunicación: Ethernet (BAET-30), Ethernet y WiFi (BAET-30X)
Material del plato: Acero inoxidable
Medidas del plato: 35 x 26 cm
Tensión / Frecuencia: 100-230 Vca 50/60 Hz 1.3 A
Peso del equipo: 10.7 kg
Clase: Media III

- 999 accesos directos
- Memoria con 2,000 artículos
- Acceso hasta 5 vendedores
- Gestión de inventario
- Informes de venta:
 - Artículo (PLU)
 - Vendedor
 - Venta por día
 - Venta por turno
- Compatible con software punto de venta
- Comunicación en red hasta 5 básculas
- Funciona con cajón de monedas
- Compatible con escáner
- Escala de precios:
 - Menudeo
 - Mayoreo

30 kg

MEJORADO

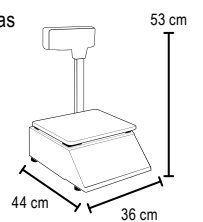

Ver ficha técnica

ROLLO TÉRMICO

ROET-02

Sistema impresor de alta calidad.



Ejemplo de etiqueta impresa personalizada.

Compatible: BAET-30 y BAET-30X
Medidas: 57 x 40 mm
Espesor: 61 micras
Peso: 500 g



- Rollo con 1,000 etiquetas auto-adheribles para impresión térmica

BÁSCULAS COLGANTES Y PAQUETERÍA



BÁSCULA COLGANTE

BAC-20

20 kg



- Diseño compacto y ligero (200 g)
- Fácil de transportar
- Apagado automático (ahorro de energía)

Unidades de pesaje: kg y lb

Capacidad: 20 kg / 44 lb

Precisión: 10 g / 0.02 lb

Tamaño de dígitos: 1 cm

Material de carcasa: Plástico ABS

Material del gancho: Acero

Alimentación: 3 Vcc

1 batería de litio CR2032 (incluida)

Peso del equipo: 80 g

Clase: Media III

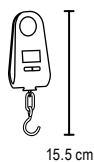

15.5 cm

BÁSCULA COLGANTE

BACMU-30

30 kg



- Pantallas iluminadas (usuario / cliente)
- Opera con batería recargable (200 horas de duración)

Unidades de pesaje: kg y lb

Capacidad: 30 kg / 66 lb

Precisión: 5 g / 0.01 lb

Tamaño de dígitos: 2 cm

Material de carcasa: Plástico ABS

Material del plato: Acero inoxidable

Tensión / Frecuencia: 100-240 Vca 50/60 Hz

Adaptador ca / cc: 6 Vcc 0.5 Ah (incluido)

Batería recargable: 4 Vcc 4 Ah (incluida)

Peso del equipo: 3.3 kg

Clase: Media III

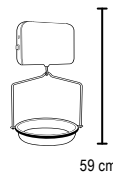

59 cm



Ver video

BÁSCULA COLGANTE

BAC-300

300 kg



- Diseño ultraligero (750 g)
- Gancho tipo "S" para mayor resistencia

Unidades de pesaje: kg, lb y N

Capacidad: 300 kg / 660 lb

Precisión: 100 g / 0.2 lb

Tamaño de dígitos: 2.4 cm

Material de carcasa: Aluminio

Material del gancho: Acero

Alimentación: 4.5 Vcc

3 baterías AA de 1.5 Vcc (incluidas)

Peso del equipo: 750 g

Clase: Media III

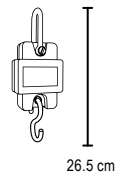

26.5 cm



Ver video

BÁSCULA COLGANTE

BAC-500

500 kg



Control remoto (incluido).

- Operación de pesaje a distancia (20 metros)
- Mayor visibilidad (dígitos de 4 cm)
- Diseño ligero y compacto

Unidades de pesaje: kg, lb y N

Capacidad: 500 kg / 1,100 lb

Precisión: 200 g / 0.4 lb

Tamaño de dígitos: 4 cm

Material de carcasa: Aluminio

Material del gancho: Aleación de acero

Alimentación: 6 Vcc

4 baterías AA de 1.5 Vcc (incluidas)

Peso del equipo: 1.3 kg

Clase: Media III

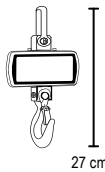

27 cm



Ver video

BÁSCULA COLGANTE

BAC-1T

1 tonelada



Control remoto (incluido).

- Operación de pesaje a distancia (20 metros)
- Opera con batería recargable (100 horas de duración)
- Gancho con clip de seguridad

Unidades de pesaje: kg y lb

Capacidad: 1 ton / 2,200 lb

Precisión: 500 g / 1 lb

Tamaño de dígitos: 3 cm

Material de carcasa: Aluminio

Material del gancho: Aleación de acero

Tensión / Frecuencia: 110 Vca 60 Hz

Adaptador ca/cc: 9 Vcc 1.5 Ah (incluido)

Batería recargable: 6 Vcc 4 Ah (incluida)

Peso del equipo: 5.4 kg

Clase: Media III

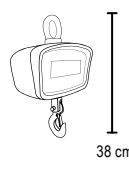

38 cm

BÁSCULA COLGANTE

BAC-5T

5 toneladas



Control remoto (incluido).

- Operación de pesaje a distancia (20 metros)
- Opera con batería recargable (100 horas de duración)
- Gancho con clip de seguridad

Unidades de pesaje: kg y lb

Capacidad: 5 ton / 11,000 lb

Precisión: 2 kg / 4 lb

Tamaño de dígitos: 3 cm

Material de carcasa: Aluminio

Material del gancho: Aleación de acero

Tensión / Frecuencia: 110 Vca 60 Hz

Adaptador ca/cc: 9 Vcc 1.5 Ah (incluido)

Batería recargable: 6 Vcc 4 Ah (incluida)

Peso del equipo: 17.6 kg

Clase: Media III

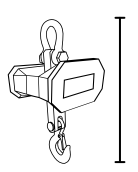

49 cm

BÁSCULA COLGANTE

BAC-10T

10 toneladas

NUEVO



Control remoto (incluido).

- Operación de pesaje a distancia (20 metros)
- Congelación de lectura
- Gancho con clip de seguridad

Unidades de pesaje: kg y lb

Capacidad: 10 ton / 20,200 lb

Precisión: 5 kg / 11 lb

Tamaño de dígitos: 3 cm

Material de carcasa: Aluminio

Material del gancho: Aleación de acero

Tensión / Frecuencia: 110 Vca 60 Hz

Adaptador ca/cc: 9 Vcc 4 Ah (incluido)

Batería recargable: 6 Vcc 4 Ah (incluida)

Peso del equipo: 29 kg

Clase: Media III

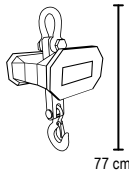

77 cm

BÁSCULA COLGANTE

BAC-20T

20 toneladas

NUEVO



Control remoto (incluido).

- Operación de pesaje a distancia (20 metros)
- Congelación de lectura
- Gancho con clip de seguridad

Unidades de pesaje: kg y lb

Capacidad: 20 ton / 40,400 lb

Precisión: 10 kg / 22 lb

Tamaño de dígitos: 3 cm

Material de carcasa: Hierro fundido

Material del gancho: Aleación de acero

Tensión / Frecuencia: 110 Vca 60 Hz

Adaptador ca/cc: 9 Vcc 4 Ah (incluido)

Batería recargable: 6 Vcc 4 Ah (incluida)

Peso del equipo: 76 kg

Clase: Media III

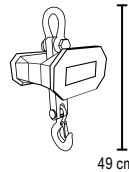

49 cm

BÁSCULA DE PAQUETERÍA

BAPAQUE-100

100 kg



- Función conteo de piezas
- 4 celdas de carga

Unidades de pesaje: kg y lb

Capacidad: 100 kg / 220 lb

Precisión: 50 g / 0.1 lb

Tamaño de dígitos: 1.5 cm

Material del plato: Acero inoxidable

Medidas del plato: 21 cm

Alimentación: 6 Vcc

4 baterías AAA de 1.5 Vcc (incluidas)

Peso del equipo: 3.5 kg

Clase: Media III

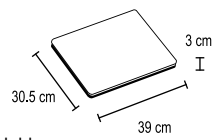

3 cm

30.5 cm

39 cm

BÁSCULAS DE PLATAFORMAS Y RAMPAS DE BAJO PERFIL



BÁSCULA DE PLATAFORMA PLEGABLE

BAPCA-80

80 kg



- Indicador de acero al carbono
- Pantallas iluminadas (usuario / cliente)
- 3 niveles de intensidad en iluminación de pantallas

Unidades de pesaje: kg y lb

Capacidad: 80 kg / 176 lb

Precisión: 10 g / 0.02 lb

Tamaño de dígitos: 2 cm

Material del plato: Acero al carbono

Medidas del plato: 31 x 35 cm

Tensión / Frecuencia:

100-240 Vca 50/60Hz

Adaptador de ca/cc: 6 Vcc 500 mA

Medidas del equipo: A: 31 - B: 35 - C: 50 cm

Batería recargable: 4 Vcc 4 Ah

Peso del equipo: 7 kg

Clase: Media III

BÁSCULAS DE PLATAFORMA PLEGABLE

BAPCA-100

100 kg

BAPCA-200

200 kg

BAPCA-500

500 kg



- Indicador de acero al carbono
- Pantallas iluminadas (usuario / cliente)

Unidades de pesaje: kg y lb

Capacidad: 100 kg / 220 lb

Precisión: 10 g / 0.02 lb

Tamaño de dígitos: 2 cm

Material del plato: Acero al carbono

Medidas del plato: 32 x 42 cm

Tensión / Frecuencia: 100-240 Vca 50/60Hz

Adaptador de ca/cc: 6 Vcc 500 mA

Medidas del equipo: A: 32 - B: 54 - C: 74 cm

Batería recargable: 4 Vcc 4 Ah

Peso del equipo: 9 kg

Clase: Media III



- Indicador de acero al carbono
- Pantallas iluminadas (usuario / cliente)

Unidades de pesaje: kg y lb

Capacidad: 200 kg / 440 lb

Precisión: 20 g / 0.04 lb

Tamaño de dígitos: 2 cm

Material del plato: Acero al carbono

Medidas del plato: 39 x 49 cm

Tensión / Frecuencia: 100-240 Vca 50/60Hz

Adaptador de ca/cc: 6 Vcc 500 mA

Medidas del equipo: A: 40 - B: 61 - C: 80 cm

Batería recargable: 4 Vcc 4 Ah

Peso del equipo: 13 kg

Clase: Media III



Sistema plegable de fácil operación.

- Indicador de acero al carbono
- Pantallas iluminadas (usuario / cliente)

Unidades de pesaje: kg y lb

Capacidad: 500 kg / 1,100 lb

Precisión: 50 g / 0.1 lb

Tamaño de dígitos: 2 cm

Material del plato: Acero al carbono

Medidas del plato: 45 x 60 cm

Tensión / Frecuencia: 100-240 Vca 50/60Hz

Adaptador de ca/cc: 6 Vcc 500 mA

Medidas del equipo: A: 50 - B: 72 - C: 87 cm

Batería recargable: 4 Vcc 4 Ah

Peso del equipo: 19 kg

Clase: Media III

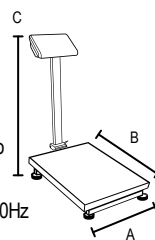

BÁSCULAS DE PLATAFORMA INOXIDABLE PLEGABLE

BP-80 **80 kg**
NUEVO



- Plato de acero inoxidable
- Indicador y teclado de acero inoxidable
- Pantallas iluminadas (usuario / cliente)

Unidades de pesaje: kg y lb

Capacidad: 80 kg / 176 lb

Precisión: 10 g / 0.02 lb

Material del plato: Acero inoxidable

Medidas del plato: 31 x 35 cm

Tensión / Frecuencia: 100-240 Vca 50/60 Hz

Adaptador de ca/cc: 6 Vcc 500 mA

Medidas del equipo: A: 31 - B: 35 - C: 50 cm

Batería recargable: 4 V 4 Ah

Peso del equipo: 6 kg

Clase: Media III

BP-200 **200 kg**
NUEVO



- Plato de acero inoxidable
- Indicador y teclado de acero inoxidable
- Barras de soporte

Unidades de pesaje: kg y lb

Capacidad: 200 kg / 440 lb

Precisión: 20 g / 0.04 lb

Material del plato: Acero inoxidable

Medidas del plato: 39 x 49 cm

Tensión / Frecuencia: 100-240 Vca 50/60 Hz

Adaptador de ca/cc: 6 Vcc 500 mA

Medidas del equipo: A: 40 - B: 61 - C: 80 cm

Batería recargable: 4 V 4 Ah

Peso del equipo: 13 kg

Clase: Media III

BP-500 **500 kg**
NUEVO



Sistema plegable de fácil operación.

- Plato de acero inoxidable
- Indicador y teclado de acero inoxidable
- Barras de soporte

Unidades de pesaje: kg y lb

Capacidad: 500 kg / 1,100 lb

Precisión: 50 g / 0.1 lb

Material del plato: Acero inoxidable

Medidas del plato: 50 x 60 cm

Tensión / Frecuencia: 100-240 Vca 50/60 Hz

Adaptador de ca/cc: 6 Vcc 500 mA

Medidas del equipo: A: 50 - B: 72 - C: 87 cm

Batería recargable: 4 V 4 Ah

Peso del equipo: 20 kg

Clase: Media III

PLATAFORMA PLEGABLE

BP-600 **600 kg**



Sistema plegable de fácil operación.

- Barras de soporte que hace más eficiente el pesaje de costales y bolsas
- Ruedas para fácil transportación

Unidades de pesaje: kg y lb

Capacidad: 600 kg / 1,320 lb

Precisión: 100 g / 0.22 lb

Material del plato: Acero inoxidable

Medidas del plato: 60 x 80 cm

Peso del equipo: 38 kg

Clase: Media III

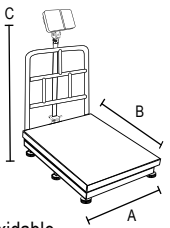

Nota: Las plataformas incluyen mica transparente que protege la báscula contralíquidos, harina y polvo. Indicador con batería recargable de 4 Vcc (incluida).

Nota: Se recomienda adquirir con indicador I-PEP o I-PES.

BÁSCULAS DE PLATAFORMA PLEGABLE

BAPLE-60 **60 kg**
NUEVO



- Indicadores de plástico ABS
- Fácil transportación (sistema plegable)

Unidades de pesaje: kg y lb

Capacidad: 60 kg / 132 lb

Precisión: 10 g / 0.02 lb

Tamaño de dígitos: 2 cm

Material de plataforma: Acero al carbono

Medidas de plataforma: 30 x 34 cm

Tensión / Frecuencia: 90-240 Vca 50/60 Hz

Adaptador de ca/cc: 6 Vcc 400 mA

Medidas del equipo: A: 30 - B: 34 - C: 50 cm

Batería recargable: 4 Vcc 4 Ah

Peso del equipo: 5 kg

Clase: Media III

BAPLE-100 **100 kg**
NUEVO



Unidades de pesaje: kg y lb

Capacidad: 100 kg / 220 lb

Precisión: 20 g / 0.04 lb

Tamaño de dígitos: 2 cm

Material de plataforma: Acero al carbono

Medidas de plataforma: 30 x 40 cm

Tensión / Frecuencia: 90-240 Vca 50/60 Hz

Adaptador de ca/cc: 6 Vcc 400 mA

Medidas del equipo: A: 30 - B: 40 - C: 54.5 cm

Batería recargable: 4 Vcc 4 Ah

Peso del equipo: 6 kg

Clase: Media III

BAPLE-200 **200 kg**
NUEVO



Unidades de pesaje: kg y lb

Capacidad: 200 kg / 440 lb

Precisión: 50 g / 0.1 lb

Tamaño de dígitos: 2 cm

Material de plataforma: Acero al carbono

Medidas de plataforma: 40 x 50 cm

Tensión / Frecuencia: 90-240 Vca 50/60 Hz

Adaptador de ca/cc: 6 Vcc 400 mA

Medidas del equipo: A: 40 - B: 50 - C: 66.5 cm

Batería recargable: 4 Vcc 4 Ah

Peso del equipo: 11.5 kg

Clase: Media III

BAPLE-400 **400 kg**
NUEVO



Sistema plegable de fácil operación.

Unidades de pesaje: kg y lb

Capacidad: 400 kg / 880 lb

Precisión: 100 g / 0.22 lb

Tamaño de dígitos: 2 cm

Material de plataforma: Acero al carbono

Medidas de plataforma: 50 x 60 cm

Tensión / Frecuencia: 90-240 Vca 50/60 Hz

Adaptador de ca/cc: 6 Vcc 400 mA

Medidas del equipo: A: 50 - B: 60 - C: 67 cm

Batería recargable: 4 Vcc 4 Ah

Peso del equipo: 27 kg

Clase: Media III

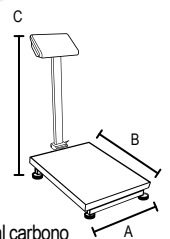

VINSON®

VINSON®

VINSON®

VINSON®

BÁSCULA DE PLATAFORMA INALÁMBRICA

300 kg

BAPIC-300

Asa para fácil
transportación.



- Indicador Peso-Precio (acero inoxidable)
- Operación de pesaje a distancia (8 metros)
- Función de pesaje de animales

Unidades de pesaje: kg y lb

Capacidad: 300 kg / 660 lb

Precisión: 100 g / 0.22 lb

Material del plato: Acero al carbono

Medidas de superficie: 55 x 45 cm

Tensión / Frecuencia: 100-240 Vca 50/60Hz

Adaptador de ca/cc: 6 Vcc 500 mA

Batería recargable báscula: 4 Ah (incluida)

Batería recargable indicador: 4 Ah (incluida)

Peso del equipo: 14.4 kg

Clase: Media III

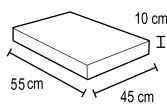

PLATAFORMAS DE BAJO PERFIL

MODELO

PLABA-9

PLABA-12

PLABA-15

1 y 3

Toneladas

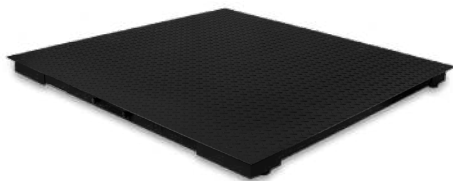

- Caja de sumas sellada con grado de protección: IP64
- Estructura con 4 celdas de carga, fabricadas en acero

Unidades de pesaje: kg y lb

Capacidad: 1 ton / 2,204 lb (PLABA-9)

Capacidad: 3 ton / 6,613 lb (PLABA-12 y PLABA-15)

Precisión: 200 g / 0.4 lb (PLABA-9)

Precisión: 500 g / 1.1 lb (PLABA-12 y PLABA-15)

Material de superficie: Acero al carbono

Medidas de superficie: A: 90 x B: 90 cm (PLABA-9),

A: 120 x B: 120 cm (PLABA-12) y A: 150 x B: 150 cm (PLABA-15)

Altura de plataformas: 11 cm

Peso del equipo: 40 kg (PLABA-9),

84 kg (PLABA-12) y 120 kg (PLABA-15)

Clase: Media III



Nota: Se recomienda adquirir con indicador I-QY o I-QYW.

Ver video

Nota: Compatibles con rampas modelos RAMP-9, RAMP-12 y RAMP-15.

PLATAFORMA VETERINARIA

200 kg

BAVET-200

Plataforma rectangular
con 4 celdas de carga.

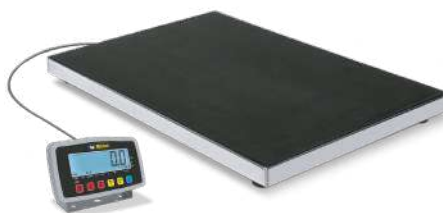

- Sistema con 4 celdas de carga para mayor precisión
- Caja de sumas sellada con grado de protección: IP64
- Incluye tapete antideslizante

Unidades de pesaje: kg y lb

Capacidad: 200 kg / 440 lb

Precisión: 100 g / 0.22 lb

Material del plato: Acero inoxidable

Medidas de superficie: 60 x 90 cm

Tensión / Frecuencia:

100-115 Vca 50/60Hz (I-QY)

Peso del equipo: 23 kg

Clase: Media III

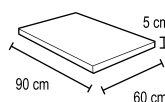

Nota: Se recomienda adquirir con indicador I-QY para uso con función pesaje de animales.

PLATAFORMA DE BAJO PERFIL

BAPER-12

1.5

Toneladas



- Caja de sumas sellada con grado de protección: IP64
- Estructura con 4 celdas de carga, fabricadas en acero

Unidades de pesaje: kg y lb

Capacidad: 1.5 ton / 3,306 lb

Precisión: 500 g / 1.1 lb

Material de superficie:

Acero al carbono

Medidas de superficie:

A: 120 x B: 120 cm

Altura de plataformas: 11 cm

Peso del equipo: 78 kg

Clase: Media III

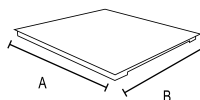

Nota: Compatible con rampa modelo RAMP-12.

Nota: Se recomienda adquirir con indicador I-QY o I-QYW.

PLATAFORMA PARA GANADO MENOR

800 kg

BAGAME-800

2 puertas delanteras y
traseras con seguros
incluidos.



- Sistema con 4 celdas de carga (aluminio)
- Caja de sumas sellada con grado de protección: IP64
- Estructura desmontable de fácil armado

Unidades de pesaje: kg y lb

Capacidad: 800 kg / 1,764 lb

Precisión: 200 g / 0.44 lb

Material de superficie: Acero al carbono

Medidas de superficie: 170 x 90 cm

Tensión / Frecuencia: 100-115 Vca 50/60Hz (I-QY)

Altura del corral: 120 cm

Peso del equipo: 205 kg

Clase: Media III

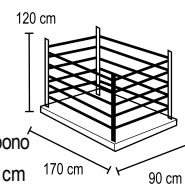

Ver video

Nota: Se recomienda adquirir con indicador I-QY para uso con función pesaje de animales.

RAMPAS DE BAJO PERFIL

MODELO

RAMP-9

RAMP-12

RAMP-15



- Sistema de fijación para mayor estabilidad en piso

Material de superficie:

Acero al carbono

Medidas de superficie:

A: 60 x B: 90 cm (RAMP-9)

A: 60 x B: 120 cm (RAMP-12)

A: 60 x B: 150 cm (RAMP-15)

Peso del equipo:

12 kg (RAMP-9)

16 kg (RAMP-12)

20 kg (RAMP-15)

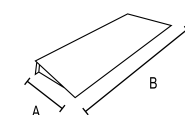

Nota: Compatibles con modelos PLABA-9, PLABA-12, PLABA-15 y BAPER-12.

RAZONES PARA SER DISTRIBUIDOR **RHINO**



RHINONET

Únicos en el ramo en ofrecer esta tecnología a sus distribuidores, facilitando el proceso de compra.



GARANTÍA TOTAL

30 días de devolución y 2 años de reparación en garantía para todos nuestros equipos marca Rhino. 30 días de devolución y 6 meses de reparación en garantía para equipos marca Vinson.



CALIDAD PRECIO

Rhino te ofrece un negocio con la calidad necesaria y precios competitivos, lo cual contribuye a una alta rotación de inventario.



PRONTA ENTREGA

Con Rhino tienes la posibilidad de concretar más ventas gracias a la velocidad de entrega de nuestros pedidos. Hoy en día entregamos todos los pedidos en un promedio de 24 horas.



CAPACITACIÓN CONTINUA

Contamos con un equipo de expertos en el uso y características de nuestros equipos. Nuestros clientes pueden solicitar capacitaciones en cualquier momento.



MAYOR RENTABILIDAD

El modelo de negocio de Rhino es una oferta altamente rentable con un mayor retorno de inversión y un mejor ciclo operativo.



SOPORTE TÉCNICO

Nuestros técnicos calificados podrán atender tus dudas y/o comentarios vía telefónica o en cualquiera de nuestros Centros de Servicio.



CENTROS DE SERVICIO

Para la comodidad de nuestros clientes contamos con un Centro de Servicio Matriz y más de 100 Centros de Servicio Concesionados, para servicio Post-Venta.

BÁSCULAS DE 5 KG



BÁSCULA CIRCULAR CON TAZÓN

BACITA-5BL

5 kg

Soporte de acero para una mayor precisión.



- Calcula volumen en mililitros y onzas
- Tazón desmontable con capacidad de 900 ml

Unidades de pesaje: g, ml (agua), ml (leche), lb:oz, fl oz (agua) y fl oz (leche)

Capacidad: 5 kg / 11 lb

Precisión: 1 g / 0.1 oz

Tamaño de dígitos: 1.5 cm

Material del plato: Plástico HIPS y soporte de acero

Diámetro del plato: 15 cm

Diámetro del tazón: 18 cm

Alimentación: 3 Vcc

2 baterías AAA de 1.5 Vcc (incluidas)

Peso del equipo: 460 g

Clase: Media III

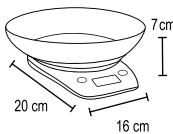

Ver video

BÁSCULA CIRCULAR CON TAZÓN

BACITA-5

5 kg

Soporte de acero para una mayor precisión.



- Calcula volumen en mililitros y onzas
- Tazón desmontable con capacidad de 900 ml

Unidades de pesaje: g, ml (agua), ml (leche), lb:oz, fl oz (agua) y fl oz (leche)

Capacidad: 5 kg / 11 lb

Precisión: 1 g / 0.1 oz

Tamaño de dígitos: 1.5 cm

Material del plato: Plástico HIPS y soporte de acero

Diámetro del plato: 15 cm

Diámetro del tazón: 18 cm

Alimentación: 3 Vcc

2 baterías AAA de 1.5 Vcc (incluidas)

Peso del equipo: 460 g

Clase: Media III

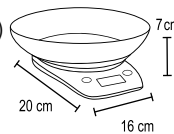

Ver video

BÁSCULA CIRCULAR

BACI-5

5 kg



- Calcula volumen en mililitros y onzas
- Plato con relieve para evitar derrames

Unidades de pesaje: g, ml (agua), ml (leche), lb:oz, fl oz (agua) y fl oz (leche)

Capacidad: 5 kg / 11 lb

Precisión: 1 g / 0.1 oz

Tamaño de dígitos: 1.5 cm

Material del plato: Plástico ABS

Diámetro del plato: 17 cm

Alimentación: 3 Vcc

2 baterías AAA de 1.5 Vcc (incluidas)

Peso del equipo: 350 g

Clase: Media III

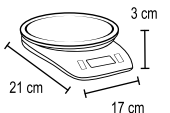

BÁSCULA CIRCULAR PLATO DE ACERO INOXIDABLE

BACI-5X

5 kg

Soporte de acero para una mayor precisión.



- Calcula volumen en mililitros y onzas
- Plato de acero inoxidable

Unidades de pesaje: g, ml (agua), ml (leche), lb:oz, fl oz (agua) y fl oz (leche)

Capacidad: 5 kg / 11 lb

Precisión: 1 g / 0.1 oz

Tamaño de dígitos: 1.5 cm

Material del plato: Acero inoxidable

Diámetro del plato: 15 cm

Alimentación: 3 Vcc

2 baterías AAA de 1.5 Vcc (incluidas)

Peso del equipo: 370 g

Clase: Media III

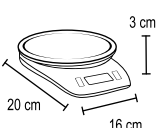

Ver video

BÁSCULA PLATO DE ACERO INOXIDABLE

BAREC-5A

5 kg



- Calcula volumen en mililitros y onzas
- Superficie de acero inoxidable

Unidades de pesaje: g, ml (agua), ml (leche), lb:oz, fl oz (agua) y fl oz (leche)

Capacidad: 5 kg / 11 lb

Precisión: 1 g / 0.1 oz

Tamaño de dígitos: 2 cm

Material de plato: Acero inoxidable

Tamaño de plato: 15.5 x 20.5 cm

Alimentación: 3 Vcc

1 batería de litio, tipo CR2032 (incluida)

Peso del equipo: 200 g

Clase: Media III

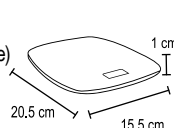

Ver video

BÁSCULA PLATO DE CRISTAL TEMPLADO

BACRI-5M

5 kg



- Calcula volumen en mililitros y onzas
- Diseño ultradelgado

Unidades de pesaje: g, ml (agua), ml (leche), lb:oz, fl oz (agua) y fl oz (leche)

Capacidad: 5 kg / 11 lb

Precisión: 1 g / 0.1 oz

Tamaño de dígitos: 1.5 cm

Material del plato: Cristal templado

Tamaño del plato: 14 x 19.5 cm

Alimentación: 3 Vcc

1 batería de litio, tipo CR2032 (incluida)

Peso del equipo: 290 g

Clase: Media III

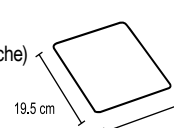

Ver video

BÁSCULA PLATO DE BAMBÚ

BAMBU-5

5 kg



- Calcula volumen en mililitros y onzas
- Diseño con botones touch

Unidades de pesaje: g, ml (agua), ml (leche), lb:oz, fl oz (agua) y fl oz (leche)

Capacidad: 5 kg / 11 lb

Precisión: 1 g / 0.1 oz

Tamaño de dígitos: 2.5 cm

Material del plato: Bambú

Tamaño del plato: 18.8 x 21.8 cm

Alimentación: 4.5 Vcc

3 baterías AAA de 1.5 Vcc (incluidas)

Peso del equipo: 200 g

Clase: Media III

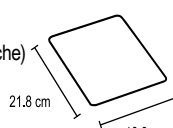

Ver video

BÁSCULA COLGABLE

BAREC-5

5 kg



- Calcula volumen en mililitros y onzas
- Orificio para colgarse

Unidades de pesaje: g, ml (agua), ml (leche), lb:oz, fl oz (agua) y fl oz (leche)

Capacidad: 5 kg / 11 lb

Precisión: 1 g / 0.1 oz

Tamaño de dígitos: 1.5 cm

Material de plato: Plástico HIPS

Tamaño de plato: 15.5 x 20.5 cm

Alimentación: 3 Vcc

1 batería de litio, tipo CR2032 (incluida)

Peso del equipo: 200 g

Clase: Media III

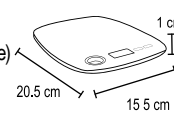

BÁSCULA CIRCULAR

VINS-5

5 kg



- Apagado automático
- Orificio para colgarse

Unidades de pesaje: g y oz

Capacidad: 5 kg / 11 lb

Precisión: 1 g / 0.1 oz

Tamaño de dígitos: 1.5 cm

Material de superficie: Plástico ABS

Diámetro del plato: 14 cm

Alimentación: 3 Vcc

2 baterías AAA de 1.5 Vcc (incluidas)

Peso del equipo: 200 g

Clase: Media III

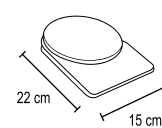

VINSON®

BÁSCULAS DE PESAJE CORPORAL, MASCOTAS, BEBÉS Y MALETAS

BÁSCULA INTELIGENTE DE PESAJE CORPORAL

BABAIN-180BL

180 kg



- Conexión a smartphone vía bluetooth
- Permite medir estadísticas corporales

Unidades de pesaje: kg y lb

Capacidad: 180 kg / 400 lb

Precisión: 100 g / 0.2 lb

Tamaño de dígitos: 2.5 cm

Material del plato: Cristal templado

Material de estructura: Plástico ABS

Medidas de superficie: 26 x 26 cm

Alimentación: 3 Vcc

2 baterías AAA de 1.5 Vcc (incluidas)

Peso del equipo: 1 kg

Clase: Media III

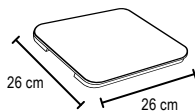

Ver video

BÁSCULA INTELIGENTE DE PESAJE CORPORAL

BABAIN-180NG

180 kg



- Conexión a smartphone vía bluetooth
- Permite medir estadísticas corporales

Unidades de pesaje: kg y lb

Capacidad: 180 kg / 400 lb

Precisión: 100 g / 0.2 lb

Tamaño de dígitos: 2.5 cm

Material del plato: Cristal templado

Material de estructura: Plástico ABS

Medidas de superficie: 26 x 26 cm

Alimentación: 3 Vcc

2 baterías AAA de 1.5 Vcc (incluidas)

Peso del equipo: 1 kg

Clase: Media III

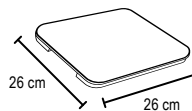

Ver video

APLICACIÓN PARA BÁSCULAS INTELIGENTES

FIT DAYS



La aplicación se encuentra disponible para los sistemas operativos Android y iOS.



- Hasta 24 usuario por administrar
- Registra 14 indicadores fisiológicos del cuerpo
- Indica la edad corporal



Peso corporal



Grasa subcutánea

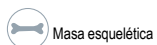

Masa esquelética



Índice de masa corporal



Grasa visceral



Proteína



Grasa corporal



Agua corporal

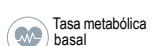

Tasa metabólica basal

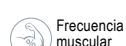

Frecuencia muscular



Músculo esquelético

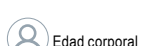

Edad corporal



Perdida de grasa



Masa muscular

Nota: Compatible con modelos BABAIN-180BL y BABAIN-180NG.

BÁSCULA CORPORAL

BABA-180M

180 kg



- Diseño compacto y ligero
- Sistema con 4 sensores de carga

Unidades de pesaje: kg y lb

Capacidad: 180 kg / 400 lb

Precisión: 100 g / 0.2 lb

Tamaño de dígitos: 2.3 cm

Material del plato: Cristal templado

Material de estructura: Plástico ABS

Medidas de superficie: 26 x 26 cm

Alimentación: 3 Vcc

(2 baterías AAA de 1.5 Vcc (incluidas))

Peso del equipo: 1 kg

Clase: Media III

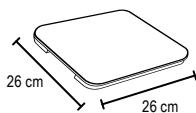

BÁSCULA CORPORAL

BABA-180

180 kg



- Diseño compacto y ligero
- Sistema con 4 sensores de carga

Unidades de pesaje: kg y lb

Capacidad: 180 kg / 400 lb

Precisión: 100 g / 0.2 lb

Tamaño de dígitos: 2.3 cm

Material del plato: Cristal templado

Material de estructura: Plástico ABS

Medidas de superficie: 26 x 26 cm

Alimentación: 3 Vcc

(2 baterías AAA de 1.5 Vcc (incluidas))

Peso del equipo: 1.5 kg

Clase: Media III

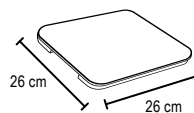

BÁSCULA DE TAZÓN PARA MASCOTAS

BAPET-2

2 kg



- Grado de protección: IPX5
- Tazón con capacidad de 600 ml

Unidades de pesaje: kg, lb, oz y ml

Capacidad: 2 kg / 4.4 lb

Precisión: 1 g / 0.1 oz

Tamaño de dígitos: 3 cm

Material del tazón: Plástico ABS

Medidas del tazón: 16 x 16 cm

Alimentación: 3 Vcc

(2 baterías AAA de 1.5 Vcc (incluidas))

Peso del equipo: 433 g

Clase: Media III

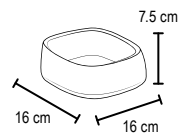

BÁSCULA PARA BEBÉS

BABE-25

25 kg



Diseño ergonómico tipo cuna.

- Diseño compacto y resistente (1.5 kg)
- Función historial de pesaje

Unidades de pesaje: kg y lb

Capacidad: 25 kg / 55 lb

Precisión: 5 g / 0.01 lb

Tamaño de dígitos: 2.5 cm

Material de la superficie: Plástico ABS

Medidas de la superficie: 57 x 34 cm

Alimentación: 6 Vcc

(4 baterías AAA de 1.5 Vcc (incluidas))

Peso del equipo: 1.5 kg

Clase: Media III

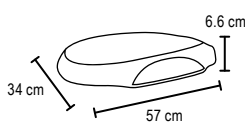

BÁSCULA PARA MALETAS

BAMA-50

50 kg



- Indicador de sobrecarga
- Fácil de guardar, mide solo (13 cm)

Unidades de pesaje: kg y lb

Capacidad: 50 kg / 110 lb

Precisión: 50 g / 0.1 lb

Tamaño de dígitos: 1 cm

Material de carcasa: Plástico ABS

Material de ganchos: Metal

Alimentación: 3 Vcc

(1 batería de litio CR2032 (incluida))

Peso del equipo: 120 g

Clase: Ordinaria III

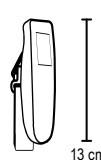

BUZÓN DE SUGERENCIAS

Ponemos a tu disposición nuestro buzón de sugerencias y oportunidades para escucharlas y atenderlas.

ESCRÍBENOS

info@rhino.mx

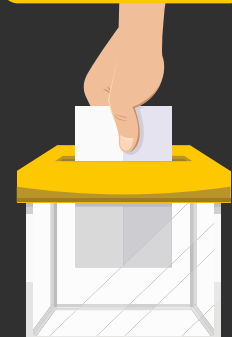

ACCESORIOS PARA BÁSCULAS

BATERÍAS RECARGABLES

MODELO
BAT-4VR
BAT-6VR



- Baterías recargables de plomo-ácido
- Voltaje:** 4V (BAT-4VR) y 6V (BAT-6VR)
- Peso del equipo:** 460 g (BAT-4VR) y 710 g (BAT-6VR)

CHAROLA DESMONTABLE

CHARO-01



- Aumenta la capacidad del plato de cualquier báscula
- Material:** Acero inoxidable
- Medidas:** 40 x 30 x 4.8 cm
- Nota:** Incluye velcro para fijar a cualquier báscula.

CELDAS DE CARGA

MODELO
RH-1042-100KG
RH-1263-100KG
RH-65023-2T



- Uso recomendado en plataformas de 30 x 40 cm

Material: Aluminio
Capacidad: 100 kg
Grado de protección: IP65
Entrada: 404 ± 15 Ω
Salida: 350 ± 15 Ω

ADAPTADORES DE CORRIENTE CONTINUA

ADAPTA-01



Entrada: 100-240 Vca, 50-60 Hz, 150 mA
Salida: 6 Vcc, 500 mA

Nota: Modelo ADAPTA-01 compatible con modelos BAR-7, BAR-8, BAR-8T, BAR-8RS, BAR-9, BAR-10, BAPRE-1, BAPRE-3, BAPAQUE-100, BAPQ-10, BARAG-40, I-PEP, I-PES, BAPCA-80, BAPCA-100, BAPCA-200 y BAPCA-500.

CABLE DE COMUNICACIÓN

CAUS-1



- Cable para comunicación de datos (macho-macho)
- Puerto de comunicación:** USB
- Tipo:** A

CUCHARÓN PARA BÁSCULA

PLA-500



- Ideal para el pesaje de semillas, granos y verduras
- Material:** Plástico ABS
- Medidas:** 40 x 30 cm

KIT DE 4 CELDAS DE CARGA

KIT4CEL-2T



- Uso recomendado en plataformas de bajo perfil y ganado menor
- Material:** Aleación de acero
- Capacidad:** 2,000 kg
- Grado de protección:** IP65 (caja de sumas)
- Entrada:** 404 ± 15 Ω
- Salida:** 350 ± 15 Ω
- Nota:** Incluye 4 celdas de carga con pata y laina, 1 caja de sumas y 1 cable acerado.

ADAPTA-04



Entrada: 90-240 Vca, 50-60 Hz, 31.8 mA
Salida: 6 Vcc, 400 mA

Nota: Modelo ADAPTA-04 compatible con modelos VINS-20, VINS-30, VINS-40, BAPLE-60, BAPLE-100, BAPLE-200 y BAPLE-400.

PESAS PATRÓN

MODELO
PESA-10
PESA-20

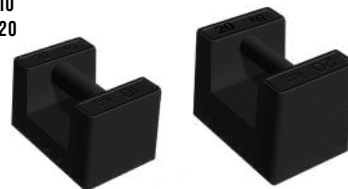

- Pesas patrón de hierro fundido clase M1
- Peso del equipo:** 10 kg (PESA-10) y 20 kg (PESA-20)

ROLLO TÉRMICO

ROET-02



- Rollo con 1,000 etiquetas auto-adheribles
- Medidas:** 57 x 40 mm
- Espesor:** 61 micras
- Peso del equipo:** 500 g

SOFTWARE PUNTO DE VENTA

POS-05



Descargar software

- Sistema fácil de instalar y usar
- Administra negocios (módulos de ventas y compras)
- Listo para conectarse con básculas Rhino y otras marcas
- Pago de servicios como agua, luz, teléfono y más...

ADAPTA-08



Entrada: 100-250 Vca, 50-60 Hz, 100 mA
Salida: 5 Vcc, 250 mA

Nota: Modelo ADAPTA-08 compatible con modelo BAR-6.

MATERIAL PUNTO DE VENTA

EXHIBIDORES

EX-01



- Exhibidor desarmable para 2 básculas de mostrador.

EX-02



- Exhibidor desarmable para 4 básculas de mostrador y 2 básculas colgantes

EX-05



- Exhibidor desarmable para utensilios de cocina y restaurante

LOGOTIPOS

LOGO-01



- Logotipo Rhino termoformado de 118.5 x 30.9 cm.

LOGO-02



- Logotipo Caledonia termoformado de 80 x 14.9 cm.

PROMOCIONALES

POSTERS



- Posters publicitarios para interiores de 60 x 60 cm

- POSTER-01 / BÁSCULAS DE PRECISIÓN
- POSTER-02 / BÁSCULA DE PLATAFORMA PLEGABLE
- POSTER-04 / PROCESADOR DE ALIMENTOS
- POSTER-05 / BÁSCULA PORCIONADORA
- POSTER-06 / BÁSCULAS PESO-PRECIO
- POSTER-07 / BÁSCULA COLGANTE PESO-PRECIO
- POSTER-08 / PLATAFORMA PLEGABLE
- POSTER-09 / PLATAFORMAS CONTRA AGUA
- POSTER-10 / BÁSCULAS COLGANTES
- POSTER-11 / PLATAFORMAS DE BAJO PERFIL
- POSTER-12 / BÁSCULA CONTADORA
- POSTER-13 / REBANADORA
- POSTER-14 / SIERRA CARNICERA
- POSTER-15 / MOLINO DE CARNE
- POSTER-16 / BÁSCULA ETIQUETADORA
- POSTER-17 / EMPACADORAS AL VACÍO
- POSTER-18 / TURBOLICUADORES
- POSTER-19 / UTENSILIOS PROFESIONALES
- POSTER-20 / 2 AÑOS DE GARANTÍA

PENDONES



- Pendones publicitarios para interiores de 70 x 135 cm

- PENDO-01 / BÁSCULAS DE PLATAFORMA
- PENDO-02 / BÁSCULA DE PLATAFORMA PLEGABLE
- PENDO-03 / BÁSCULA COLGANTE PESO-PRECIO
- PENDO-05 / SIERRA CARNICERA
- PENDO-06 / MOLINO DE CARNE
- PENDO-07 / AMASADORAS
- PENDO-08 / BATIDORAS
- PENDO-09 / EMPACADORAS AL VACÍO
- PENDO-10 / 2 AÑOS DE GARANTÍA

PLUMA-05



- Pluma con logotipo Rhino

TRÍPTICOS



- Trípticos publicitarios de 9.3 x 21.5 cm

- TRIPTI-01 / VERDULERÍA
- TRIPTI-02 / CARNICERÍA
- TRIPTI-03 / FERRETERÍA
- TRIPTI-04 / PANADERÍA
- TRIPTI-05 / UTENSILIOS DE COCINA

DANGLER-24



- 24 Dangles promocionales con código QR varios modelos, medidas de 22.5 x 10 cm

TAPETE-01



- Tapete de uso rudo con logotipo Rhino de 90 x 60 cm

TAZA-15



- Taza con logotipo Rhino

BOLECO-10



- Bolsa ecológica con logotipo Rhino

GORRA-10



- Gorra negra con logotipo Rhino

MANDIL-01



- Mandil con logotipo Rhino

LIBRETA-10



- Libreta con logotipo Rhino de 13 x 18 cm

BATIDORAS Y AMASADORAS

BATIDORA

BATI-7

7 Litros
0.6 kg



- 10 velocidades de trabajo
- Cubierta plástica protectora

Capacidad de tazón: 7 litros
Capacidad de amasado: 0.6 kg
Motor: 1/2 hp
RPM: 0 a 780

Voltaje: 127 V 60 Hz (monofásico)
Material de estructura: Aluminio
Material del tazón: Acero inoxidable
Accesorios: Acero inoxidable
Peso del equipo: 22 kg

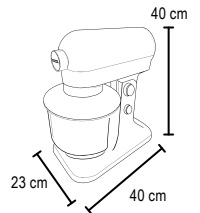

Ver video

BATIDORA PLANETARIA

BATI-10

10 Litros
1.5 kg

BATIDORA PLANETARIA

BATI-20

20 Litros
4.5 kg

BATIDORA PLANETARIA

BATI-30

26.5 Litros
5.25 kg



- 3 velocidades de trabajo
- Palanca de elevación
- Reja protectora

Capacidad de tazón: 10 litros
Capacidad de amasado: 1.5 kg
Motor: 3/5 hp
RPM: 110 / 178 / 390
Voltaje: 110 V 60 Hz (monofásico)

Material de estructura: Acero
Material del tazón: Acero inoxidable
Accesorios: Acero inoxidable
Peso del equipo: 48 kg

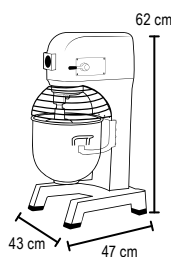

Ver video



- 3 velocidades de trabajo
- Palanca de elevación
- Reja protectora

Capacidad de tazón: 20 litros
Capacidad de amasado: 4.5 kg
Motor: 1 hp
RPM: 105 / 180 / 408
Voltaje: 110 V 60 Hz (monofásico)

Material de estructura: Acero
Material del tazón: Acero inoxidable
Accesorios: Acero inoxidable
Peso del equipo: 61 kg

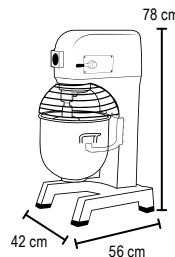

Ver video



- 3 velocidades de trabajo
- Manivela para ajustar la altura del tazón
- Reja protectora

Capacidad de tazón: 26.5 litros
Capacidad de amasado: 5.25 kg
Motor: 1.5 hp
RPM: 105 / 180 / 408
Voltaje: 127 V 60 Hz (monofásico)

Material de estructura: Acero
Material del tazón: Acero inoxidable
Accesorios: Acero inoxidable
Peso del equipo: 70 kg

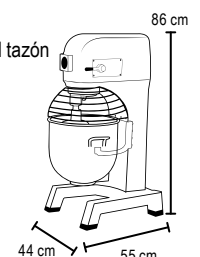

Ver video

BATIDORA PLANETARIA

BATI-40X

40 Litros
9 kg



- 3 velocidades de trabajo
- Palanca para ajustar la altura del tazón
- Reja protectora

Capacidad de tazón: 40 litros

Capacidad de amasado: 9 kg

Motor: 2 hp

RPM: : 125 / 204 / 580

Voltaje: 127 V 60 Hz (monofásico)

Material de estructura: Acero

Material del tazón: Acero inoxidable

Accesorios: Acero inoxidable

Peso del equipo: 150 kg

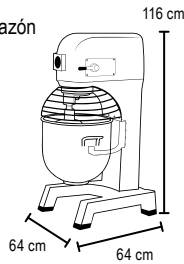

BATIDORA PLANETARIA

BATI-60

60 Litros
12 kg



- 3 velocidades de trabajo
- Manivela para ajustar la altura del tazón
- Reja protectora

Capacidad de tazón: 60 litros

Capacidad de amasado: 12 kg

Motor: 2.5 hp

RPM: 74 / 150 / 288

Voltaje: 220 V 60 Hz (trifásico)

Material de estructura: Acero

Material del tazón: Acero inoxidable

Accesorios: Acero inoxidable

Peso del equipo: 205 kg

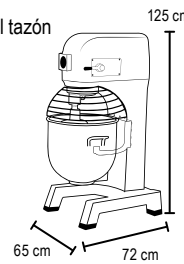

BATIDORA PLANETARIA

BAVIN-20

20 Litros
3 kg

NUEVO



- 3 velocidades de trabajo
- Palanca de elevación

Capacidad de tazón: 20 litros

Capacidad de amasado: 3 kg

Motor: 1 hp

RPM: : 152 / 225 / 536

Voltaje: 105 - 127 V (monofásico)

Material de estructura: Acero

Material del tazón: Acero inoxidable

Accesorios: Acero inoxidable

Peso del equipo: 65 kg

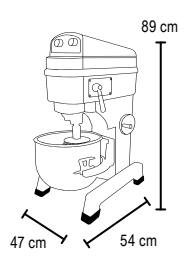

AMASADORA

AMASA-20

20 Litros
12 kg



- Temporizador de 60 minutos
- Botón de paro de emergencia
- Reja protectora

Capacidad de tazón: 20 litros

Capacidad de amasado: 12 kg

Motor: 1.5 hp

Voltaje: 127 V 60 Hz (monofásico)

Material de estructura: Acero

Material del tazón: Acero inoxidable

Peso del equipo: 85 kg

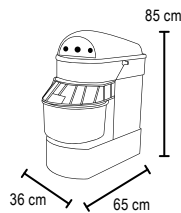

Ver video

AMASADORA

AMASA-40

40 Litros
24 kg



- Temporizador de 60 minutos
- Botón de paro de emergencia
- Reja protectora

Capacidad de tazón: 40 litros

Capacidad de amasado: 24 kg

Motor: 4 hp

Voltaje: 200 - 220 V 60 Hz (bifásico)

Material de estructura: Acero

Material del tazón: Acero inoxidable

Peso del equipo: 104 kg

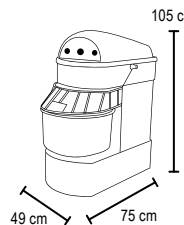

AMASADORA

AMASA-50

50 Litros
30 kg



- Temporizador de 60 minutos
- Botón de paro de emergencia
- Reja protectora

Capacidad de tazón: 50 litros

Capacidad de amasado: 30 kg

Motor: 4 hp

Voltaje: 200 - 220 V 60 Hz (bifásico)

Material de estructura: Acero

Material del tazón: Acero inoxidable

Peso del equipo: 120 kg

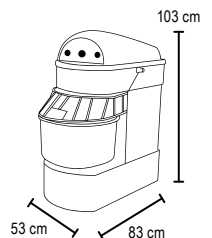

Ver video

MOLINOS DE CARNE Y TURBOLICUADORES



MOLINO DE CARNE

MOCA-12

Cedazo 12



- Unidad de molienda desmontable
- Gusano, corona y cabezal fabricados en acero inoxidable

Motor: 1 hp (monofásico)

Cedazo y navaja: 12

Sistema de engranaje:

1 engranaje y 1 piñón

Material de charola y gabinete:

Acero inoxidable

Dimensiones de la charola: 21 x 32 cm

Voltaje: 110 Vca 50 / 60 Hz

Peso del equipo: 25 kg

Nota: Incluye embudidor, 2 cedazos y 2 navajas.

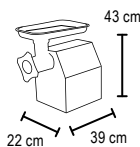

Ver video

MOLINO DE CARNE

MOCA-22-M1

Cedazo 22



- Unidad de molienda desmontable
- Gusano, corona y cabezal fabricados en aluminio

Motor: 1 hp (monofásico)

Cedazo y navaja: 22

Sistema de engranaje:

1 engranaje y 1 piñón

Material de charola y gabinete:

Acero inoxidable

Dimensiones de la charola: 30.5 x 60.5 cm

Voltaje: 110 Vca / 60 Hz

Peso del equipo: 34 kg

Nota: Incluye 1 cedazo y 1 navaja.

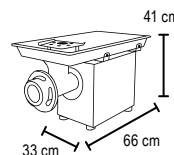

Ver video

MOLINO DE CARNE

MOLA1-22

Cedazo 22



- Sistema con mayor torque, apropiado para molienda
- Unidad de molienda desmontable
- Gusano, corona y cabezal fabricados en acero inoxidable

Motor: 2 hp (monofásico)

Cedazo y navaja: 22

Sistema de engranaje:

3 engranes y 1 piñón

Material de charola y gabinete:

Acero inoxidable

Dimensiones de la charola: 50 x 65 cm

Voltaje: 127 Vca 50/60 Hz

Peso del equipo: 27 kg

Nota: Incluye embudidor, 2 cedazos y 2 navajas.

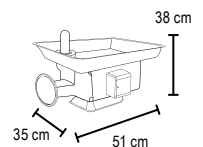

VINSON®

CEDAZOS-12

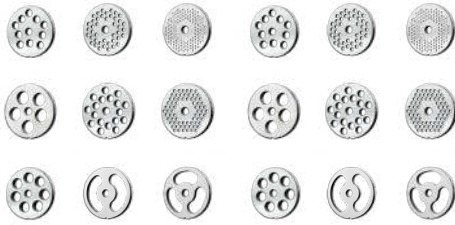

MODELO DIÁMETRO DE BARRENO

CEDA12-12	1/2"
CEDA12-6	1/4"
CEDA12-3	1/8"
CEDA12-20	3/4"
CEDA12-10	3/8"
CEDA12-4.5	3/16"
CEDA12-16	5/8"
CEDA12-2K	2K
CEDA12-3K	3K

CEDAZOS-22



MODELO DIÁMETRO DE BARRENO

CEDA22-12	1/2"
CEDA22-6	1/4"
CEDA22-3	1/8"
CEDA22-20	3/4"
CEDA22-10	3/8"
CEDA22-4.5	3/16"
CEDA22-16	5/8"
CEDA22-2K	2K
CEDA22-3K	3K

CEDAZOS-32



MODELO	DIÁMETRO
CEDA32-3	1/8"
CEDA32-4.5	3/16"

NAVAJAS



MODELO	MOLINO
NAVAJA-12	12
NAVAJA-22	22
NAVAJA-32	32

CENTROS DE SERVICIO



+50

Centros de Servicio especializados en básculas



+50

Centros de Servicio especializados en básculas y maquinaria



Respaldamos a todos nuestros usuarios Rhino haciendo válida nuestra garantía contra cualquier defecto de fabricación a través de nuestros Centros de Servicios Concesionados o directamente en nuestro Centro de Servicio Matriz.



Descarga todas las refacciones y conoce todos los Centros de Servicio conecionados.

TURBOLICUADOR

TURLIC-280



10 Litros

- Regulador de velocidad variable
- Navajas de acero inoxidable

Brazo: 24 cm

Capacidad: 10 litros

Potencia: 280 watts

RPM: 6000-20000

Material del brazo: Acero inoxidable

Material del equipo: Plástico PA66 y GF30

Voltaje: 110 -115 V / 60 Hz

Diámetro de campana: 75 mm

Peso del equipo: 2.5 kg

Nota: Incluye accesorio para reemplazo de navajas.

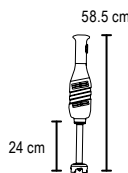

Ver video

TURBOLICUADOR

TURLIC-650



180 Litros

- Regulador de velocidad variable
- Botón de bloqueo automático
- Navajas de acero inoxidable

Brazo: 50.5 cm

Capacidad: 180 litros

Potencia: 650 watts

RPM: 8000-18000

Material del brazo: Acero inoxidable

Material del equipo: Plástico PA66 y GF30

Voltaje: 110 -115 V / 60 Hz

Diámetro de campana: 85 mm

Peso del equipo: 5 kg

Nota: Incluye accesorio para reemplazo de navajas.

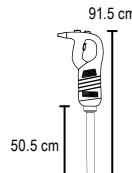

Ver video

TURBOLICUADOR

TURLIC-850



240 Litros

- Regulador de velocidad variable
- Botón de bloqueo automático
- Navajas de acero inoxidable

Brazo: 57 cm

Capacidad: 240 litros

Potencia: 850 watts

RPM: 8000-18000

Material del brazo: Acero inoxidable

Material del equipo: Plástico PA66 y GF30

Voltaje: 110 -115 V / 60 Hz

Diámetro de campana: 85 mm

Peso del equipo: 5.5 kg

Nota: Incluye accesorio para reemplazo de navajas.

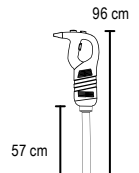

Ver video

REBANADORAS, PROCESADOR DE ALIMENTOS Y SIERRA CARNICERA,



REBANADORA

SLI-250

250 mm



- Perilla ajustable para grosor de alimentos
- Diseño con sistema inclinado
- Afilador incorporado

Motor: 1/5 hp

Ancho de rebanadas: 0.5 a 8 mm

Diámetro de cuchilla: 250 mm

Voltaje: 110 Vca / 60 Hz

Materiales base: Aluminio y pintura epóxica

Material de cuchilla: Acero al cromo duro

Material de vela, carro y brazo: Aluminio

Peso del equipo: 15 kg

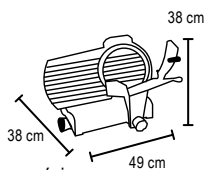

REBANADORA

SLI-275

275 mm



- Perilla ajustable para grosor de alimentos
- Diseño con sistema inclinado
- Afilador incorporado

Motor: 1/4 hp

Ancho de rebanadas: 0.5 a 8 mm

Diámetro de cuchilla: 275 mm

Voltaje: 110 Vca / 60 Hz

Materiales base: Aluminio y pintura epóxica

Material de cuchilla: Acero al cromo duro

Material de vela, carro y brazo: Aluminio

Peso del equipo: 17 kg

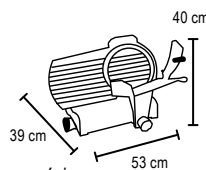

REBANADORA

SLI-300

300 mm



- Perilla ajustable para grosor de alimentos
- Diseño con sistema inclinado
- Afilador incorporado

Motor: 1/3 hp

Ancho de rebanadas: 1 a 13 mm

Diámetro de cuchilla: 300 mm

Voltaje: 110 Vca / 60 Hz

Materiales base: Aluminio y pintura epóxica

Material de cuchilla: Acero al cromo duro

Material de vela, carro y brazo: Aluminio

Peso del equipo: 22.5 kg

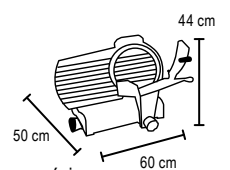

PROCESADOR DE ALIMENTOS

PROAL-550

3/4 HP
Motor



Incluye 5 discos:

2 discos de corte (2 mm y 4 mm)
3 discos de rallado (3 mm, 5 mm y 10mm)

- Entrada circular (vegetales largos)
- Entrada semicircular (vegetales de mayor diámetro)

Potencia: 550 watts

Motor: 3/4 hp

Voltaje: 110 Vca / 60 Hz

Material de base: Aluminio anodizado

Grado de protección: IP20

Peso del equipo: 24.56 kg

Nota: Discos adicionales se venden por separado.

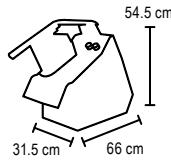

Ver video

DISCOS PARA PROCESADOR DE ALIMENTOS



DIPRO-CO-2

Corte regular 2 mm



DIPRO-CO-4

Corte regular 4 mm



DIPRO-CO-6

Corte regular 6 mm



DIPRO-CO-8

Corte grueso 8 mm



DIPRO-CO-10

Corte grueso 10 mm



DIPRO-CO-14

Corte grueso 14 mm



DIPRO-CU-8

Corte cubo 8 mm



DIPRO-CU-10

Corte cubo 10 mm



DIPRO-CU-20

Corte cubo 20 mm



DIPRO-FR-8

Corte a la francesa 8 mm



DIPRO-FR-10

Corte a la francesa 10 mm



DIPRO-JU-3

Corte a juliana 3 mm



DIPRO-JU-4

Corte a juliana 4 mm



DIPRO-RA-3

Corte rallado 3 mm



DIPRO-RA-5

Corte rallado 5 mm



DIPRO-RA-10

Corte rallado 10 mm



DIPRO-RE-2

Corte fruta blanda 2 mm



DIPRO-RE-4

Corte fruta blanda 4 mm



DIPRO-RE-10

Corte fruta blanda 10 mm

- Navajas fabricadas en acero inoxidable (grado alimenticio)

SIERRA CARNICERA

SICA-295



Gracias al recorrido del carro chuletero realiza cortes gruesos y largos como:

- T-bone
- Top
- Sirloin
- Tomahawk
- New York
- Rib eye
- Picaña y más...



Limpiadores para grasa y residuos.

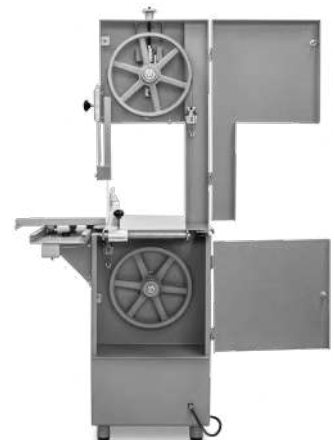

295 cm

Cinta de corte: 295 cm / 116"

Potencia: 1,100 watts

Motor: 1.5 hp (monofásico)

Material de cuerpo: Acero al carbono

Material de cuerpo: Calibre 10

Mesa de trabajo: Acero inoxidable

Canal de corte: Acero inoxidable

Acabado: Pintura electrostática (libre de plomo)

Altura máxima de corte: 40 cm

Voltaje: 120 Vca / 60 Hz

Peso del equipo: 175.2 kg

Nota: Incluye 2 cintas de corte y charola recolectora.

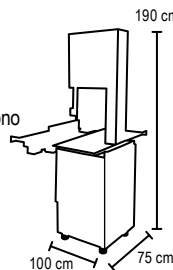

Ver video

CINTA SIERRA

CISI-295-3

295 cm



Cinta de corte

Diámetro: 295 cm

*DPP: 3



1 pulgada

3 dientes por pulgada*

EMPACADORAS AL VACÍO Y SELLADORAS DE IMPULSO

EMPACADORA AL VACÍO

4 m³/h

EVAC-4



- Ciclos configurados (control digital)
- Barra de sellado de 21 cm
- Placa de nivelación para función de marinado

Capacidad de bomba: 4m³/h

Potencia de bomba de vacío: 150 watts

Potencia del sellado: 100 watts

Voltaje: 110 V 60 Hz (monofásico)

Cámara de vacío: 24 x 30.5 x 7.5 cm

Material de cámara y gabinete:

Acero inoxidable

Peso del equipo: 21 kg

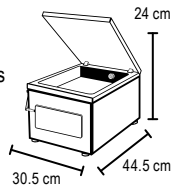

EMPACADORA AL VACÍO

8 m³/h

EVAC-8



- 5 ciclos preconfigurados
- Barra de sellado de 27 cm

Capacidad de bomba: 8m³/h

Potencia de bomba de vacío: 250 watts

Potencia del sellado: 150 watts

Voltaje: 110 V 60 Hz (monofásico)

Cámara de vacío: 29 x 39 x 10 cm

Material de cámara y gabinete:

Acero inoxidable

Peso del equipo: 34.5 kg

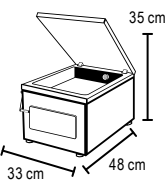

Ver video

EMPACADORA AL VACÍO

20 m³/h

EVAC-20



- 5 ciclos preconfigurados
- Doble barra de sellado de 41 cm

Capacidad de bomba: 20m³/h

Potencia de bomba de vacío: 900 watts

Potencia del sellado: 500 watts

Voltaje: 110 V 60 Hz (monofásico)

Cámara de vacío: 45 x 45 x 14 cm

Material de cámara y gabinete:

Acero inoxidable

Peso del equipo: 74 kg

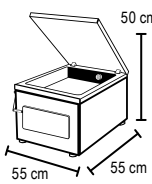

Ver video

EMPACADORA AL VACÍO

20 m³/h

EVAC-20P



- Función de empacado con inyección de gas
- Doble barra de sellado de 51 cm
- Llantas para transportación con freno

Capacidad de bomba: 20 m³/h

Potencia de bomba de vacío: 900 watts

Potencia del sellado: 600 watts

Voltaje: 110 V 60 Hz (monofásico)

Cámara de vacío: 55 x 55 x 14 cm

Material de cámara y gabinete:

Acero inoxidable

Peso del equipo: 110 kg

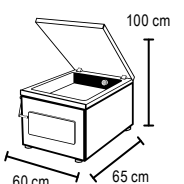

Ver video

EMPACADORA AL VACÍO

40 m³/h

EVAC-40



- Doble cámara de vacío
- 4 barras de sellado de 51 cm
- Campana fabricada en acero inoxidable

Capacidad de bomba:

40 m³/h (2 x 20m³/h)

Potencia de bomba de vacío: 1,500 watts

Potencia del sellado: 600 watts

Voltaje: 220 V 60 Hz (bifásico)

Cámara de vacío: 61 x 55 x 16 cm

Material de cámara y gabinete:

Acero inoxidable

Peso del equipo: 230 kg

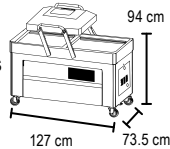

EMPACADORA AL VACÍO

40 m³/h

NUEVO

EVAC-40X



- Ciclos preconfigurados
- Doble barra de sellado de 57 y 78 cm
- Llantas para transportación con freno

Capacidad de bomba:

40 m³/h

Potencia de bomba de vacío: 1,800 watts

Potencia del sellado: 1,000 watts

Voltaje: 220 V 50 Hz (monofásico)

Cámara de vacío: 90 x 60 x 19 cm

Material de cámara y gabinete:

Acero inoxidable

Peso del equipo: 202 kg

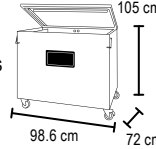

EMPACADORA AL VACÍO

60 m³/h

EVAC-60



- Doble cámara de vacío
- 4 barras de sellado de 59 cm
- Campana fabricada en acero inoxidable

Capacidad de bomba:

60 m³/h (3 x 20 m³/h)

Potencia de bomba de vacío: 2,700 watts

Potencia del sellado: 1,100 watts

Voltaje: 220 V 60 Hz (bifásico)

Cámara de vacío: 64 x 42 x 18 cm

Material de cámara y gabinete:

Acero inoxidable

Peso del equipo: 250 kg

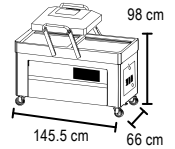

BOLSAS PARA EMPACADORAS AL VACÍO

MODELO	TAMAÑO / ALTURA
BOVAC-20	15 X 20 CM
BOVAC-23	20 X 30 CM
BOVAC-25	20 X 25 CM
BOVAC-30	15 X 30 CM
BOVAC-33	25 X 33 CM
BOVAC-35	30 X 35 CM
BOVAC-38	25 X 38 CM
BOVAC-41	35 X 41 CM

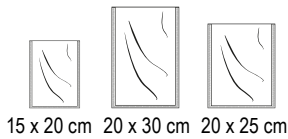

15 x 20 cm 20 x 30 cm 20 x 25 cm

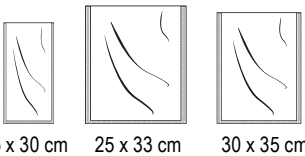

15 x 30 cm 25 x 33 cm 30 x 35 cm

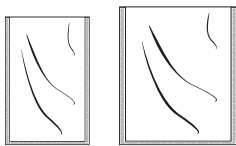

25 x 38 cm 35 x 41 cm

Las bolsas cuentan con certificación FDA.

Nota: Se venden en paquetes de 100 bolsas para empaque al vacío
Nota: Las bolsas para empacado al alto vacío pueden utilizarse con la línea de empacadoras al vacío Rhino.

BOLSAS GOFRADAS PARA EMPACADORAS AL VACÍO

MODELO	TAMAÑO / ALTURA
BOVAC-20A	15 X 20 CM
BOVAC-23A	20 X 30 CM
BOVAC-25A	20 X 25 CM

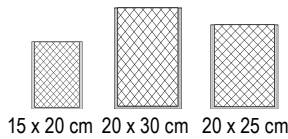

15 x 20 cm 20 x 30 cm 20 x 25 cm

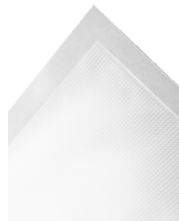

Facilitan el vaciado de aire en empacadoras con menor potencia de vacío.

Las bolsas cuentan con certificación FDA.

Nota: Se venden en paquetes de 100 bolsas para empaque al vacío
Nota: Las bolsas gofradas para empacado al alto vacío pueden utilizarse con la línea de empacadoras al vacío Rhino y empacadoras de uso doméstico.

SELLADORAS DE IMPULSO

300 w, 400 w y 500 w

MODELO
SELIM-200
SELIM-300
SELIM-400



- Temporizador de 8 segundos
- Compatible con bolsas de polipropileno y poliamida

Barra de sellado: 20 cm (SELIM-200), 30 cm (SELIM-300) 40 cm (SELIM-400)

Potencia de sellado: 300 w (SELIM-200), 400 w (SELIM-300) y 500 w (SELIM-400)

Voltaje: 110 V 60 Hz

Material de cubierta: Aluminio

Dimensiones del equipo:

A: 8.5 - B: 31.5 - C: 20 cm (SELIM-200)

A: 8.7 - B: 43 - C: 27.5 cm (SELIM-300)

A: 8.8 - B: 53 - C: 32 cm (SELIM-400)

Peso del equipo: 1.8 kg (SELIM-200), 2,6 kg (SELIM-300) y 3 kg (SELIM-400),

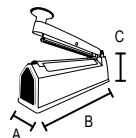

EMPLAYADORA DE ALIMENTOS, PLANCHA PANINI Y MÁQUINA DE HELADOS



EMPLAYADORA DE ALIMENTOS

EMPA-55

55 cm



- Ajuste de rollos hasta 55 cm
- Controles independientes de plancha y corte
- Corte y plancha con sistema de calor para un mejor sellado

Potencia: 400 watts

Rango de temperatura:

0° - 160° C

Voltaje: 110 Vca / 60 Hz

Ancho máximo de corte: 55 cm

Rollo: Ajustable de 30 a 55 cm

Material del cuerpo:

Acero inoxidable

Peso del equipo: 8 kg

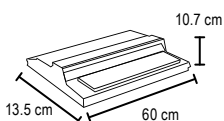

Ver video

PLANCHA PANINI

PLANPA-1800

1800 w



Planchas acanaladas para cocción tipo grill.

- Regulador de temperatura (50° a 300° C)
- Temporizador de 15 minutos
- Calentamiento en ambas parrillas

Potencia: 1,800 watts

Rango de temperatura: 50° a 300° C

Plancha superior: 21.5 x 21.5 cm

Plancha inferior: 24 x 24 cm

Voltaje: 127 Vca / 60 Hz

Material de planchas: Hierro fundido

Material del recolector de grasa: Acero inoxidable

Material del gabinete: Acero inoxidable

Peso del equipo: 14 kg

Nota: Incluye cepillo de limpieza.

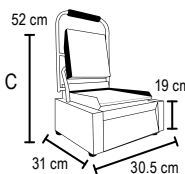

MAQUINA DE HELADOS

HELA-25P

1 HP

NUEVO



Dispensadores desmontables para fácil limpieza.

- 3 dispensadores (2 sabores y 1 combinado)
- Doble depósito de 6 litros
- Llantas para transportación con freno
- Capacidad de depósito:** 12 litros
- Capacidad de producción:** 25 litros/hr
- Potencia:** 1,495 watts
- Compresor:** 1 hp
- Voltaje:** 115 Vca / 60 Hz
- Material de cámara:** Acero inoxidable
- Material de gabinete:** Acero inoxidable
- Peso del equipo:** 103 kg

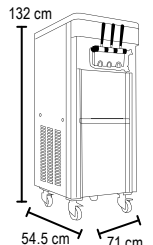



Marca líder en equipos de pesaje y maquinaria comercial.

CALEDONIA®

Utensilios para hotelería y restaurantes, una alternativa de calidad para cocinas profesionales.

VINSON®

La alternativa para clientes que buscan un precio accesible con soporte Post-Venta.



INSERTOS TAPAS Y DRENADORES

CALEDONIA®

INSERTOS DE ACERO INOXIDABLE

MODELO	TAMAÑO / ALTURA
INAE-1.5	ENTERO / 1.5"
INAE-2.5	ENTERO / 2.5"
INAE-4	ENTERO / 4"
INAE-6	ENTERO / 6"
INAE-8	ENTERO / 8"
INAM-1.5	MEDIO / 1.5"
INAM-2.5	MEDIO / 2.5"
INAM-4	MEDIO / 4"
INAM-6	MEDIO / 6"
INAM-8	MEDIO / 8"
INAT-2.5	TERCIO / 2.5"
INAT-4	TERCIO / 4"
INAT-6	TERCIO / 6"
INAC-2.5	CUARTO / 2.5"
INAC-4	CUARTO / 4"
INAC-6	CUARTO / 6"
INAS-2.5	SEXTO / 2.5"
INAS-4	SEXTO / 4"
INAS-6	SEXTO / 6"
INAN-2.5	NOVENO / 2.5"
INAN-4	NOVENO / 4"



Insertos de acero inoxidable apilables.
Material de espesor en insertos (0.6 mm).

INSERTOS DE PERFORADOS ACERO INOXIDABLE

MODELO	TAMAÑO / ALTURA
INAPE-2.5	ENTERO / 2.5"
INAPE-4	ENTERO / 4"
INAPE-6	ENTERO / 6"
INAPE-8	ENTERO / 6"
INAPEM-2.5	MEDIO / 2.5"



Insertos perforados de acero inoxidable apilables.
Material de espesor en insertos perforados (0.6 mm).

TAPAS PARA INSERTOS DE ACERO INOXIDABLE

MODELO	DESCRIPCIÓN
TAEN-COM	TAPA ENTERO
TAME-COM	TAPA MEDIO
TATE-COM	TAPA TERCIO
TACU-COM	TAPA CUARTO
TASE-COM	TAPA SECTO
TANO-COM	TAPA NOVENO

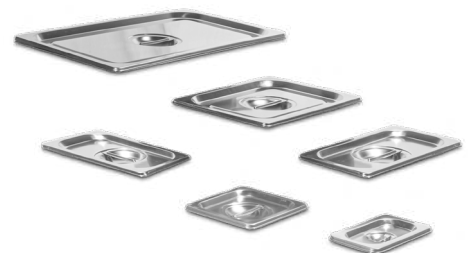

Tapas compatibles con insertos de acero inoxidable.
Material de espesor en insertos perforados (0.6 mm).

INSERTOS DE POLICARBONATO

MODELO	TAMAÑO / ALTURA
INPOE-2.5	ENTERO / 2.5"
INPOE-4	ENTERO / 4"
INPOE-6	ENTERO / 6"
INPOME-2.5	MEDIO / 2.5"
INPOME-4	MEDIO / 4"
INPOME-6	MEDIO / 6"
INPOTE-2.5	TERCIO / 2.5"
INPOTE-4	TERCIO / 4"
INPOTE-6	TERCIO / 6"
INPOCU-2.5	CUARTO / 2.5"
INPOCU-4	CUARTO / 4"
INPOCU-6	CUARTO / 6"
INPOSE-2.5	MEDIO / 2.5"
INPOSE-4	SEXTO / 4"
INPOSE-6	SEXTO / 6"
INPONO-2.5	NOVENO / 2.5"
INPONO-4	NOVENO / 4"



Insertos de policarbonato apilables.
Tapas y drenadores se venden por separado.

TAPAS PARA INSERTOS DE POLICARBONATO

MODELO	TAMAÑO
TAENPO-COM	TAPA ENTERO
TAMEPO-COM	TAPA MEDIO
TATEPO-COM	TAPA TERCIO
TACUPO-COM	TAPA CUARTO
TASEPO-COM	TAPA SEXTO
TAENPO-RA	TAPA ENTERO RANURADO
TAMEPO-RA	TAPA MEDIO RANURADO
TATEPO-RA	TAPA TERCIO RANURADO
TASEPO-RA	TAPA SEXTO RANURADO
TANOPO-COM	TAPA NOVENO RANURADO



Diseño con apertura para colocar cuchara al momento de servir los alimentos.



Tapas compatibles con insertos de policarbonato.

DRENADORES PARA INSERTOS DE POLICARBONATO

MODELO	TAMAÑO
DREPO-EN	DRENADOR ENTERO
DREPO-CU	DRENADOR CUARTO



Drenadores compatibles con insertos de policarbonato.

TAMAÑOS DE INSERTOS

- Altura en pulgadas: 1.5", 2.5", 4", 6" y 8"

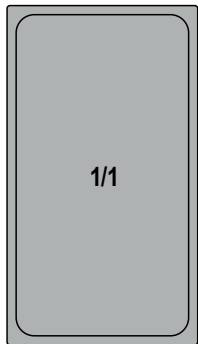

ENTERO
53 x 33 cm

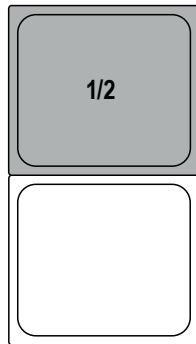

MEDIO
32 x 26 cm

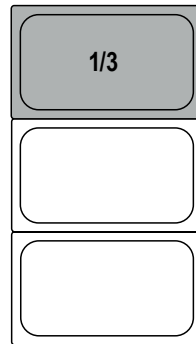

TERCIO
32 x 17 cm

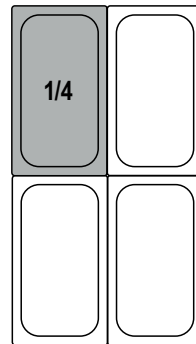

CUARTO
26 x 16 cm

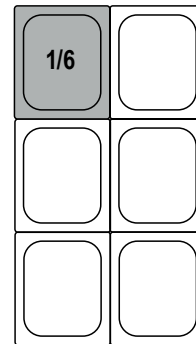

SEXTO
17 x 16 cm

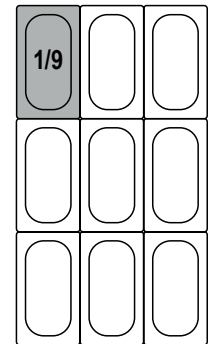

NOVENO
17.7 x 11 cm

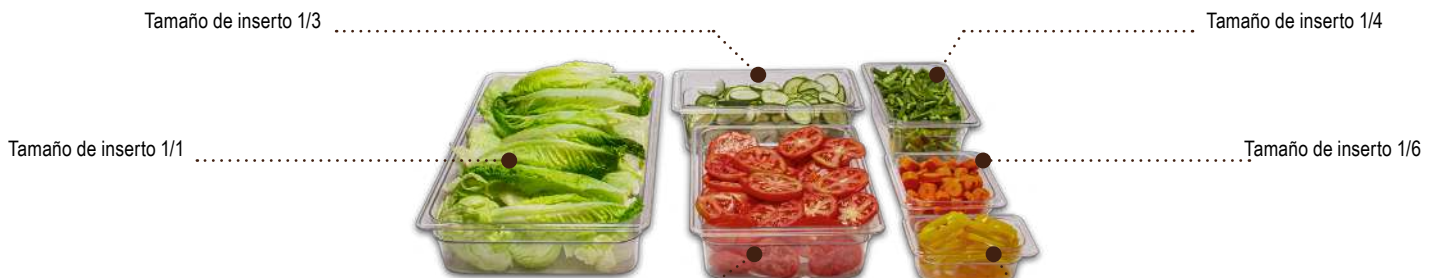

Tamaño de inserto 1/2

Almacena, transporta y sirva toda clase de alimentos.

Tamaño de inserto 1/9

UTENSILIOS PARA COCINA Y RESTAURANTE

CALEDONIA®



ALMACENADOR PARA GRANOS - TIPO ESTANTE

ALGRA-23E



Fabricado en polipropileno con capacidad de 23 litros.



Incluye dispensador para tomar el producto.

Capacidad: 23 litros

Material: PP (polipropileno)

Medidas: A: 60 - B: 30 - C: 44 cm

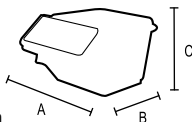

ALMACENADOR PARA GRANOS - TIPO CARRO

ALGRA-102C



Fabricado en polipropileno con capacidad de 102 litros.



Incluye dispensador para tomar el producto.

Capacidad: 102 litros

Material: PP (polipropileno)

Medidas: A: 42.5 - B: 75.5 - C: 76.5 cm

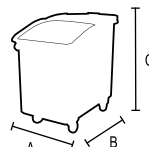

CONSERVADOR ISOTÉRMICO

CONSIL-18000



Conservador isotérmico para líquidos fríos y calientes.



Incluye dispensador para tomar el producto.

Capacidad: 18 litros

Material: PE-LD (polietileno)

Medidas: A: 22 - B: 47 - C: 66.5 cm

Nota: Incluye llave manual para despachar los líquidos.

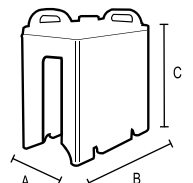

RECIPIENTES DE POLICARBONATO CUADRADOS

MODELO	MATERIAL	CAPACIDAD
REPOCU-2	Policarbonato	Cuadrado / 2 qt
REPOCU-4	Policarbonato	Cuadrado / 4 qt
REPOCU-6	Policarbonato	Cuadrado / 6 qt
REPOCU-8	Policarbonato	Cuadrado / 8 qt
REPOCU-12	Policarbonato	Cuadrado / 12 qt
REPOCU-18	Policarbonato	Cuadrado / 18 qt



Recipientes cuadrados con doble graduado con capacidades en litros y cuartos de galón.

Sin BPA, aptos para lavavajillas.

RECIPIENTES DE POLICARBONATO REDONDOS

MODELO	MATERIAL	CAPACIDAD
REPORE-1	Policarbonato	Redondo / 1 qt
REPORE-2	Policarbonato	Redondo / 2 qt
REPORE-4	Policarbonato	Redondo / 4 qt
REPORE-6	Policarbonato	Redondo / 6 qt
REPORE-8	Policarbonato	Redondo / 8 qt
REPORE-12	Policarbonato	Redondo / 12 qt
REPORE-18	Policarbonato	Redondo / 18 qt



Recipientes redondos con doble graduado con capacidades en litros y cuartos de galón.

Sin BPA, aptos para lavavajillas.

TAPAS PARA RECIPIENTES CUADRADOS Y REDONDOS

MODELO	MATERIAL	CAPACIDAD
TAPECU-24B	Polietileno	Cuadrado / 2 y 4 qt
TAPECU-68R	Polietileno	Cuadrado / 6 y 8 qt
TAPECU-1218R	Polietileno	Cuadrado / 12 y 18 qt
TAPER-1B	Polietileno	Redondo / 1 qt
TAPER-24B	Polietileno	Redondo / 2 y 4 qt
TAPER-68R	Polietileno	Redondo / 6 y 8 qt
TAPER-1218R	Polietileno	Redondo / 12 y 18 qt



Protegen los alimentos eliminando los microorganismos del medio ambiente.

CAJA Y TAPA PARA PIZZA

MODELO
CAMAPI-18
TACAMAPI-18

Tapa para caja de pizza.



Caja para el resguardo de masa para pizza.

Material: PP (polipropileno)

Medidas: 18" x 26" x 6"

TORTILLERO

TORTI-21



Contenedor para almacenamiento de tortillas con tapa superior.

Material: PP (polipropileno)

Medidas: 21.5 x 6 cm

CAJA PARA CONDIMENTOS

CACO-4



Caja para condimentos con tapa transparente y bisagra.

Material: Plástico ABS, PS y PP

Medidas: 50 x 15 cm

RECIPIENTES PARA ADEREZO

MODELO
RECAD-8T
RECAD-12T
RECAD-16T
RECAD-24T



Recipientes transparentes para aderezos compatibles con lavavajillas.

Material: PP (polipropileno)

Capacidades: 8 oz, 12 oz, 16 oz y 24 oz

CUBIERTA DE PASTEL

CUPOPA-12



Cubierta transparente que muestra y protege los pasteles.

Material: Policarbonato

Diámetro: 12"

CHAROLAS DE SERVICIO

MODELO
CHALE-5
CHALE-7



Material: Polipropileno

Medidas: 51 x 38 cm (**CHALE-5**) y 51 x 38 cm (**CHALE-7**)

Profundidad: 5" (**CHALE-5**) y 7" (**CHALE-7**)

MEDIDOR DOBLE PARA BEBIDAS

JIG-2



Medidor doble para bebidas espirituosas.
Medida de 1 onza de un lado y 2 onzas al reverso.

Material: Acero inoxidable

Medidas: 1 oz (30 ml) y 2 oz (60 ml)

DOSIFICADOR DE BEBIDAS

DOSAI-12



Dosificador para botellas con boquilla de aire,
que permite un vertido controlado.

Material: Acero inoxidable

Cobertura: Plástica

CANASTAS

MODELO	TIPO	MEDIDAS	COLOR
CAMOB-A	Oblonga	25 x 18 cm	Amarillo
CAMOB-N	Oblonga	25 x 18 cm	Negro
CAMESO-N	Ovalada	25 x 18 cm	Negro



Canastas de plástico para
centros de mesa.

JARRAS MEDIDORAS

MODELO	MATERIAL	CAPACIDAD
JAPOME-250	Policarbonato	250 ml
JAPOME-500	Policarbonato	500 ml
JAPOME-1000	Policarbonato	1,000 ml
JAPOME-2000	Policarbonato	2,000 ml
JAPOME-4000	Policarbonato	4,000 ml



Jarras con doble graduado.
Capacidades en (ml) mililitros y (oz) onzas.

ESCARCHADOR DE VASOS

ESVA-3



Escarchador de 3 niveles plegables para vasos tipo martini,
highball, old fashion o tarros, con esponja para dosificar el limón.

Material: Plástico ABS

Separadores: 3

ORGANIZADOR DE MESA

ORME-6



Organizador para mesa con
6 compartimentos.

Material: Plástico ABS

Medidas: 14 x 24 cm

JARRA PARA BAR

JAPO-1700



Jarra transparente
con capacidad de 1.7 litros.

Material: Policarbonato

Capacidad: 1,700 ml

JARRA TÉRMICA

JAPOTER-1800



Jarra térmica negra con
capacidad de 1.8 litros.

Material: Policarbonato

Capacidad: 1,800 ml

TAPETE ANTIDERRAMES PARA BARRA

TABAR-9



Tapete flexible para contener los líquidos
manteniendo seca la superficie de la barra.

Material: Caucho

Medidas: 9 x 68 cm

TAPETE ANTIDERRAMES PARA BARRA

TABAR-30



Tapete grande flexible para contener los líquidos
manteniendo seca la superficie de la barra.

Material: Caucho

Medidas: 30 x 46 cm

VASOS DE PLÁSTICO

MODELO

VATRA-9

VATRA-12

VATRA-16



Vasos apilables
compatibles con lavavajillas.

Material: Acrilonitrilo estireno

Capacidades: 9 oz, 12 oz y 16 oz

POPOTE ECOLÓGICO

POCUR-6



Material: Acero inoxidable 304

Medidas: 6"

CHAFER ECONÓMICO MEDIO

CHEME-4



- Fabricado de acero inoxidable
- Acabado pulido en tapa

Capacidad: 4 litros

Medidas: 43 x 30 cm

Espesor: 0.5 mm

Peso del equipo: 3.2 kg

Nota: Incluye inserto medio: 26.8 x 33 cm

CHAFER ECONÓMICO ENTERO ESTÁNDAR

CHECRE-9



- Fabricado de acero inoxidable
- Acabado pulido en tapa

Capacidad: 9 litros

Medidas: 56 x 31.5 cm

Espesor: 0.5 mm

Peso del equipo: 4.5 kg

Nota: Incluye inserto entero: 53.5 x 33 cm

DISPENSADOR DE BEBIDAS

DISBE-13

NUEVO



- Fabricado de polipropileno
- Tanque transparente con válvula de servicio

Capacidad: 13 litros

Medidas: 20.5 x 32.5 cm

Espesor: 3 mm

Peso del equipo: 1.86 kg

RHINO NET

Reficiencia y comodidad para realizar pedidos desde tu dispositivo móvil las 24 horas del día, los 365 días del año y además:

- Revisa inventario en tiempo real
- Verifica estatus de pedidos
- Da de alta diferentes direcciones de envío
- Coloca pedidos en backorder
- Verifica montos de compra
- Envío de facturas y estados de cuenta por correo electrónico
- Revisa promociones mensuales
- Paga con tarjetas de débito o crédito
- Reporta incidencias



■ DESCARGA LA APP RHINO NET



▶ PLAY STORE



▶ APP STORE

■ INGRESA DESDE rhino.mx

Versión web

CUCHILLERÍA PROFESIONAL

CALEDONIA®

CUCHILLOS DESHUESADORES RECTOS 6" Y 8"

MODELO
CADER-6A
CADER-6AZ
CADER-6R
CADER-8R

COLOR
 Amarillo 
 Azul 
 Rojo 
 Rojo 



- Filo profesional
- Mango ergonómico de alta durabilidad
- Resistencia a la corrosión

Largo de hoja: 6 y 8 pulgadas

Material de hoja: Acero X50CrMoV15

Material de mango: Polipropileno

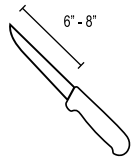

CUCHILLOS DESHUESADORES CURVOS 6"

MODELO
CADEC-6A
CADEC-6AZ
CADEC-6R

COLOR
 Amarillo 
 Azul 
 Rojo 



- Filo profesional (hoja de mayor flexibilidad)
- Mango ergonómico de alta durabilidad
- Resistencia a la corrosión

Largo de hoja: 6 pulgadas

Material de hoja: Acero X50CrMoV15

Material de mango: Polipropileno

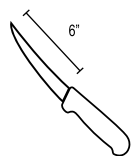

CUCHILLO DESLONJADOR 6"

MODELO
CADES-6R

COLOR
 Rojo 



- Filo profesional
- Mango ergonómico de alta durabilidad
- Resistencia a la corrosión

Largo de hoja: 6 pulgadas

Material de hoja: Acero X50CrMoV15

Material de mango: Polipropileno

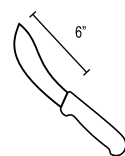

CUCHILLOS CHEF 8", 10", 12" Y 14"

MODELO
CACHE-8A
CACHE-8AZ
CACHE-8B
CACHE-8V
CACHE-8R
CACHE-10A
CACHE-10AZ
CACHE-10B
CACHE-10R
CACHE-12B
CACHE-12R
CACHE-14B

COLOR
 Amarillo 
 Azul 
 Blanco 
 Verde 
 Rojo 
 Amarillo 
 Azul 
 Blanco 
 Rojo 
 Blanco 
 Rojo 
 Blanco 



- Filo profesional
- Mango ergonómico de alta durabilidad
- Resistencia a la corrosión

Largo de hoja: 8, 10, 12 y 14 pulgadas

Material de hoja: Acero X50CrMoV15

Material de mango: Polipropileno

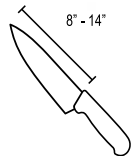

HACHUELAS 6" Y 8"

MODELO	COLOR
CACHU-6A	Amarillo 
CACHU-6R	Rojo 
CACHU-8R	Rojo 



- Hoja de mayor espesor
- Mango ergonómico de alta durabilidad
- Resistencia a la corrosión

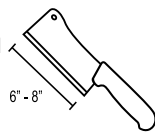

Largo de hoja: 6 y 8 pulgadas

Material de hoja: Acero X50CrMoV15

Material de mango: Polipropileno

CUCHILLOS BISTECEROS RECTOS 12" Y 14"

MODELO	COLOR
CABIR-12R	Rojo 
CABIR-14R	Rojo 



- Filo profesional
- Mango ergonómico de alta durabilidad
- Resistencia a la corrosión

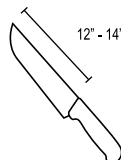

Largo de hoja: 12 y 14 pulgadas

Material de hoja: Acero X50CrMoV15

Material de mango: Polipropileno

CUCHILLOS CECINEROS 14", 18" Y 22"

MODELO	COLOR
CACE-14R	Rojo 
CACE-18R	Rojo 
CACE-22R	Rojo 



- Filo profesional
- Mango ergonómico de alta durabilidad
- Resistencia a la corrosión

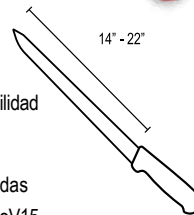

Largo de hoja: 14, 18 y 22 pulgadas

Material de hoja: acero X50CrMoV15

Material de mango: Polipropileno

CUCHILLO PARA JAMÓN 14"

MODELO	COLOR
CAJAM-14R	Rojo 
	Rojo 

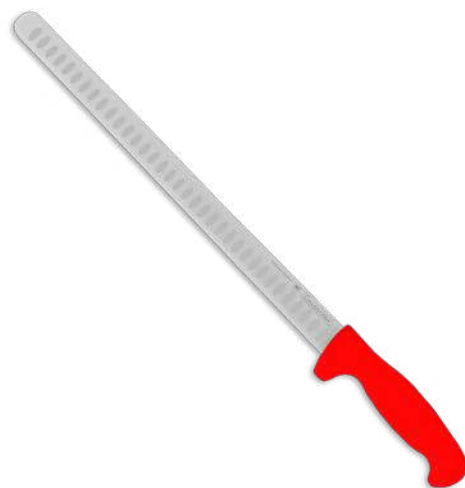

- Filo profesional
- Mango ergonómico de alta durabilidad
- Resistencia a la corrosión

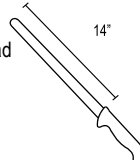

Largo de hoja: 14 pulgadas

Material de hoja: Acero X50CrMoV15

Material de mango: Polipropileno

CUCHILLOS BISTECEROS CURVOS 10", 12" Y 14"

MODELO	COLOR
CABIC-10R	Rojo 
CABIC-12R	Rojo 
CABIC-14R	Rojo 



- Filo profesional
- Mango ergonómico de alta durabilidad
- Resistencia a la corrosión

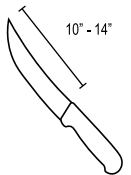

Largo de hoja: 10, 12 y 14 pulgadas

Material de hoja: Acero X50CrMoV15

Material de mango: Polipropileno

CUCHILLOS PARA PAN 10" Y 12"

MODELO	COLOR
CAPA-10B	Blanco 
CAPA-12B	Blanco 



- Filo profesional
- Mango ergonómico de alta durabilidad
- Resistencia a la corrosión

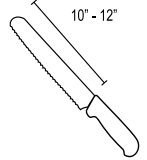

Largo de hoja: 10 y 12 pulgadas

Material de hoja: Acero X50CrMoV15

Material de mango: Polipropileno

CHAIRAS PARA CUCHILLOS 12" Y 14"

MODELO	COLOR
CHAI-12	Negro
CHAI-14	Negro



- Afilador profesional
- Mango de alta durabilidad
- Resistencia a la corrosión

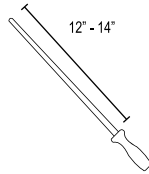

Largo de afilador: 12 y 14 pulgadas
Material de chaira: Acero al alto carbono
Material de mango: Polipropileno

CUCHILLO DESHUESADOR RECTO 6"

MODELO	COLOR
CUDER-6	Blanco



- Filo profesional
- Acabado pulido piedra

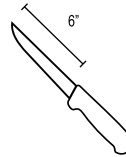

Largo de hoja: 6 pulgadas
Material de hoja: Acero inoxidable
Material de mango: Polipropileno

VINSON®

CUCHILLO DESHUESADOR CURVO 6"

MODELO	COLOR
CUDEC-6	Blanco



- Filo profesional
- Acabado pulido piedra
- Hoja de mayor flexibilidad

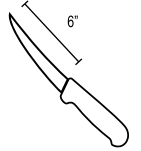

Largo de hoja: 6 pulgadas
Material de hoja: Acero inoxidable
Material de mango: Polipropileno

VINSON®

CUCHILLO DESLONJADOR 6"

MODELO	COLOR
CUDES-6	Blanco



- Filo profesional
- Acabado pulido piedra

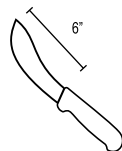

Largo de hoja: 6 pulgadas
Material de hoja: Acero inoxidable
Material de mango: Polipropileno

VINSON®

CUCHILLOS CHEF 8", 10" Y 12"

MODELO	COLOR
CUCHE-8	Blanco
CUCHE-10	Blanco
CUCHE-12	Blanco



- Filo profesional
- Acabado pulido piedra

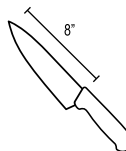

Largo de hoja: 8 pulgadas
Material de hoja: Acero inoxidable
Material de mango: Polipropileno

VINSON®

HACHUELA 6"

MODELO	COLOR
HACHU-6	Blanco



- Filo profesional
- Acabado pulido piedra
- Punta de hoja plana con borde recto

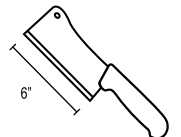

Largo de hoja: 6 pulgadas
Material de hoja: Acero inoxidable
Material de mango: Polipropileno

VINSON®

CENTROS DE SERVICIO

AGUASCALIENTES

LIBRA SCALE
Prolongación Zaragoza, No. 222, Col. Fátima, C.P. 20130 Ciudad: Aguascalientes, Ags.

☎ (449) 978 3410 ✉ ventas@stdscale.com
☎ (449) 978 3405
☎ (449) 186 6001

REFRIGERACIÓN COMERCIAL AGROPECUARIO
Comercio No. 20, Col. Agropecuario, C.P. 20135 Ciudad: Aguascalientes, Ags.

☎ (449) 996 2359 ✉ servicios.rca@hotmail.com
☎ (449) 996 2360

BASYS
Av. Convención Norte, No. 1902, Int. 1, Esq. Av. Universidad, Col. Buenos Aires, C.P. 20020, Ciudad: Aguascalientes, Ags.

☎ (449) 377 5591 ✉ contacto@softbasys.com
☎ (449) 236 1058

BÁSCULAS MCE
Carretera a Norias de Ojocaliente, No. 102-E, Col. Vistas de Oriente, C.P. 20196, Ciudad: Aguascalientes, Ags.

☎ (449) 254 2944 ✉ mce.serviciosags@gmail.com
☎ (449) 301 8921
☎ (449) 301 1593

BAJA CALIFORNIA

BÁSCULAS DE TIJUANA

Av. Negrete No. 1640, Col. Centro C.P. 22000, Ciudad: Tijuana, B.C.N.

☎ (664) 685 7731 ✉ basculas1@hotmail.com

SOLUCIONES INTEGRALES DE PESAJE Y CONTROL
Av. de Las Perlas, No. 630, Col. Playas de Tijuana Secc. Coronado, C.P. 22504, Ciudad: Tijuana, B.C.N.

☎ (664) 630 0471 ✉ info@sipcons.com
☎ (664) 680 6442
☎ USA (619) 400 3837

COAHUILA

ALDAPE Y ASOCIADOS S.A. DE C.V.
Blvd. Revolución Oriente, No. 1855, Col. Centro, C.P. 27000 Ciudad: Torreón, Coah.

☎ (871) 713 1309 ✉ ventas03.aldape@gmail.com
☎ (871) 222 7050

BÁSCULAS FABELA
Calle 41, Norte No. 230, Frac. Nueva California, CP. 27089 Ciudad: Torreón, Coah.

☎ (871) 722 2303 ✉ serviciofabela@hotmail.com

CHECKOUT
Periférico Luis Echeverría, No. 855, Col. San Ramón, C.P. 25020 Ciudad: Saltillo, Coah.

☎ (844) 315 8540 ✉ checkoutsalttillo@gmail.com

CHIAPAS

BAP MANTENIMIENTO INDUSTRIAL Y SERVICIOS GENERALES
Pencil, No. 935, Col. Santa María la Rivera, CP. 29070, Ciudad: Tuxtla Gutiérrez, Chiapas

☎ (961) 218 9005 ✉ bap.rh.misg@hotmail.com
☎ (961) 603 9477

BÁSCULAS ELEFANTE
Novena Sur Oriente, No 2365, Col. Bienestar Social, C.P. 29077, Ciudad: Tuxtla Gutiérrez, Chiapas

☎ (961) 374 3587 ✉ basculaselefante@hotmail.com

BÁSCULAS ELEFANTE
Central Sur No. 80, Col. Centro, C.P. 30700 Ciudad: Tapachula, Chiapas

☎ (962) 625 6987 ✉ basculaselefante@hotmail.com
☎ (962) 126 4579

BÁSCULAS GUERRERO
8A Norte, No.14 B, entre 21 y 23, Col. 5 de Febrero, C.P. 30710, Ciudad: Tapachula, Chiapas

☎ (962) 626 7016 ✉ basculasguerrero@prodigy.net.mx
☎ (962) 688 2942

CDMX

BÁSCULAS Y REFACCIONES TAJA
Tipografía, No. 330 L-1, Col. 20 de Noviembre, C.P. 15300 Venustiano Carranza, CDMX

☎ (55) 5789 5981 ✉ byrtajta@prodigy.net.mx
☎ (55) 5789 5769

BÁSCULAS HERNÁNDEZ
Av. Luis Espinosa, No. 14, Local A, Col. Solidaridad Nacional CP. 07268, Gustavo A. Madero, CDMX

☎ (55) 8926 0530 ✉ info@basculashernandez.com

CDO NEGOCIOS
Avenida 5, No.19 A, (Eje 3 Oriente), Esq. Calle 2, Col. Granjas San Antonio, C.P. 09070, Iztapalapa, CDMX

☎ (55) 2453 8899 ✉ servicio@cdo.com.mx
☎ (55) 5670 0771 Ext. 214 y 215

BÁSCULAS TAPIA
Oriente 3, Mz 23 Lt 35, Col. Cuchilla del Tesoro, C.P. 07900 Gustavo A. Madero, CDMX

☎ (55) 5796 4599 ✉ jtbasculas@hotmail.com
☎ (55) 5796 4206

ARYEN INDUSTRIAL
Av. México, No.3, Col. Paraje Zacatepec, C.P. 09560 Iztapalapa, CDMX

☎ (55) 5692 5456 ✉ aryen.industrial@outlook.com
☎ (55) 2237 1847

WI ELECTRONICS
Calle 4, No.382, Col. Pantitlán, C.P. 08100 Iztacalco, CDMX

☎ (55) 5115 4200 ✉ rhino@tusbasculas.com
☎ (55) 1829 8437

CENTRO ESPECIALIZADO DE BÁSCULAS
Michoacán, Mz. 41, Lote 525, Col. Chalma de Guadalupe, C.P. 57410, Gustavo A. Madero, CDMX

☎ (55) 5306 3957 ✉ josejuan7_cordero@outlook.com
☎ (55) 4268 3736

ESTADO DE MÉXICO

INTERNACIONAL DE BÁSCULAS TITÁN
Pte. 20, No. 339, Esq. Nte. 1 Col. La Perla Ampliación C.P.57830, Ciudad: Nezahualcóyotl, Edo. de México

☎ (55) 5597 3315 ✉ jesmaball@live.com.mx
☎ (55) 4210 6232

REFRIGERACIÓN COMERCIAL 2 HERMANOS
Carretera Tláhuac - Chalco, Locales 125, 126, 246, 247, Central de abastos valle de chalco, Col. Xico la Laguna, C.P. 56614, Ciudad: Valle de Chalco Solidaridad, Edo. de México

☎ (55) 2636 0047 ✉ refrigeracion2hermanos@hotmail.com
☎ (55) 1734 3811

BASERVI
Av. Seguro Social, No. 63, Col. Tequesquahuac, C.P. 54020, Ciudad: Tlalneptantla de Baz, Edo. México

☎ (55) 5311 7041 ✉ contacto@baservi.com
☎ (55) 3868 3201
☎ (55) 7050 8333

REFRIGERACIÓN COMERCIAL IXTAPALUCA S.A. DE C.V.
Cuauhtémoc, Manzana 18, Lt. 6, No. 44, Col. Santa Bárbara, CP. 56538, Ciudad: Ixtapaluca, Edo. de México

☎ (55) 1563 4932 ✉ refri_ixta@yahoo.es

REFRIPOWER
Alfredo del Mazo, No. 22-A, Col. Morelos, C.P. 50450 Ciudad: Atlacomulco, Edo. de México

☎ (71) 2120 0941 ✉ refripower@hotmail.com

TÉCNICO EN BÁSCULAS MAYA
Calle 12, No.22, Col. Maravillas, C.P. 57410 Ciudad: Nezahualcóyotl, Edo. de México

☎ (55) 5758 5013 ✉ basculasmaya@hotmail.com
☎ (55) 5756 4842

METROLOGÍA DE ENLACE EMPRESARIAL
Av. de la Manzana, No. 46, Local 14, Col. San Miguel Xochimanga C.P. 52927, Ciudad: Atizapán de Zaragoza, Edo. de México

☎ (55) 5374 3795 ✉ guillermo.aguilar@metrologiadeenlace.com.mx
☎ (55) 5374 3796

SERVICIOS ESPECIALIZADOS DE BÁSCULAS
Av. 20 de Noviembre, No. 310, Local 9, Plaza Obelisco, C.P. 54800, Ciudad: Cuautitlán, Edo. de México

☎ (55) 5870 8931 ✉ seb_ofe@yahoo.com.mx

BÁSCULAS IMPERIAL
Av. de las Bombas, No. 11, Col. Santa Cruz Venta de Carpio, C.P. 55065, Ciudad: Ecatepec, Edo. de México.

☎ (55) 5837 2025 ✉ multi_servicios_digitales@hotmail.com

JESGA
Melchor Ocampo, No. 31 A Col. Barrio Santiago, C.P. 55600, Ciudad: Zumpango, Edo. de México.

☎ (59) 1100 6192 ✉ basculas_jgf@hotmail.com

SERVICIO TÉCNICO SÁNCHEZ
Joaquín Montenegro, No. 32, Col. Barrio San Rafael, C.P. 54960, Tultepec, Edo. de México.

☎ (55) 2744 6700 ✉ sertesa21@hotmail.com

BÁSCULAS MORENO
Nave de Servicio, Local No.3, Central de Abastos, C.P. 50220 Ciudad: Toluca, Edo. de México.

☎ (72) 2210 1491 ✉ moreno-hr@hotmail.com

MACOBA
Cuitláhuac, No. 227, Col. La Romana, CP. 54030 Ciudad: Tlalneptantla, Edo. de México.

☎ (82) 14 68 21 ✉ administracion@comercializadoramacoba.com.mx

REYMACO
Av. Radial Tlaltecas, No. 243, Col. La Romana, CP. 54030 Ciudad: Tlalneptantla, Edo. de México.

☎ (55) 1887 1438 ✉ jorel_men@hotmail.com
☎ (55) 5878 4277

ELECTRONIC SYSTEMS
Gral. Mariano Escobedo No. 217, Col. El Huerto Centro, CP. 54807, Ciudad: Cuautitlán, Edo. de México.

☎ (55) 2620 2141 ✉ servicio@electronic-systems.com.mx
☎ (55) 2620 2141 ✉ calibracion@electronic-systems.com.mx

ELECTRONIC SYSTEMS
Carretera Nacional, No. 40, Visitación Carr. Melchor Ocampo Zumpango, km.7, C.P. 54890, Ciudad: Melchor Ocampo, Edo. de México

☎ (55) 1671 8292 ✉ servicio@electronic-systems.com.mx
☎ (55) 1671 8292 ✉ calibracion@electronic-systems.com.mx

BAMAQSA
Av. Lago de Guadalupe No. 95-A Plaza Krysel, Col. San Mateo Teoloapan, C.P. 52920, Ciudad: Atizapán de Zaragoza, Edo. de México.

☎ (56) 2006 0422 ✉ atencionacientes@bamaqsa.com.mx
☎ (55) 4416 0239

EL PESO JUSTO MX
Boulevard Ignacio Zaragoza, No. 96, Col. San Juan Ixtacalpa Plano Norte, C.P. 52928, Ciudad: Atizapán de Zaragoza, Edo. de México.

☎ (55) 9238 4981 ✉ elpesojustomx@outlook.com
☎ (55) 4546 0745

LA SÚPER BÁSCULA
Av. de las Bombas No 6, Col. Santa Cruz Venta de Carpio, C.P. 55065, Ciudad: Ecatepec, Edo. de México.

☎ (56) 2787 6823 ✉ hugo_caballero_mercado@hotmail.com
☎ (56) 2989 6536

GUANAJUATO

-  **SERVICIOS MEDINA**
Nogal, No.104, Col Obregón, C.P. 37320, Ciudad: León, Gto.
☎ (47) 7281 9139 ✉ mr_medina@ymail.com
☎ (47) 7134 4370
-  **BÁSCULAS PUMA**
Miguel Alemán, No. 1102 - B, Col Centro, C.P. 37000, Ciudad: León, Gto.
☎ (47) 7715 6244 ✉ renato.pio@hotmail.com
-  **ESTRELLA DE ORO**
Andén 11, Bodega 11, Central de Abastos, C.P. 36590
Ciudad: Irapuato, Gto.
☎ (46) 2118 5184 ✉ kube_@hotmail.com
-  **DISTRIBUIDORA DE BÁSCULAS Y SERVICIOS ESQUIVEL**
Ampliación del Mercado de Abastos, Corralón #1 Bodega, #30, Col. Santa Bárbara Mercado de Abastos, C.P. 38070, Ciudad: Celaya Gto.
☎ (44) 2494 5357 ✉ dibase1@hotmail.com
-  **DIBASER**
Av. Gómez Morín, No. 4048, Col. Las Heras Segunda Sección, C.P. 36640, Irapuato, Gto.
☎ (46) 2688 9519 ✉ dibaser_gtec@hotmail.com

JALISCO

-  **BÁSCULAS JH GALLO**
Felipe Ángeles, No. 417 Col. Jardines de Guadalupe, C.P. 44740, Ciudad: Guadalajara, Jal.
☎ (33) 3649 3094 ✉ gerencia@basculasgallo.com.mx
-  **SOLUCIONES DE PESAJE**
Águiles Serdán, No. 12, Col. Oblatos, CP. 44700, Ciudad: Guadalajara, Jal.
☎ (33) 1448 3288 ✉ servicitecnico@completesolutions.com.mx
-  **BÁSCULAS ANRA - MERCADO DE ABASTOS**
Fray Andrés de Urdaneta, No. 2067, Col. Jardines de la Cruz, C.P. 44950, Ciudad: Guadalajara, Jal.
☎ (33) 2650 0501 ✉ basculasanra88@hotmail.com
-  **BÁSCULAS ANRA - MARIANO OTERO**
Av. Prolongación Mariano Otero No. 1811-A, Col. Mariano Otero, C.P. 45067 Ciudad: Zapopan, Jal.
☎ (33) 2650 0501 ✉ basculasanra88@hotmail.com
-  **BÁSCULAS ANRA - PATRIA**
Álamo, No. 4976-B, Col. Loma Bonita Ejidal, C.P. 45085 Ciudad: Zapopan, Jal.
☎ (33) 2650 0501 ✉ basculasanra88@hotmail.com
-  **BÁSCULAS ANRA - LA PAZ**
Av. La Paz, No. 107, Col. Mexicaltzingo, C.P. 44180 Ciudad: Zapopan, Jal.
☎ (33) 2650 0501 ✉ basculasanra88@hotmail.com
-  **BÁSCULAS ANRA - COLÓN**
Colón, No. 526, Esq. Av. La Paz, Col. Mexicaltzingo, C.P. 44180 Ciudad: Zapopan, Jal.
☎ (33) 2650 0501 ✉ basculasanra88@hotmail.com

COLIMA

-  **BÁSCULAS DEL PACÍFICO**
Agustín Melgar No. 417, Col. La Palmita, C.P. 28100 Ciudad: Tecoman, Col.
☎ (31) 3108 3746 ✉ basculasdelpacifico12@gmail.com
(31) 3141 5580
-  **BÁSCULAS DEL PUERTO**
Eliás Zamora Verdusco, No. 107-1, Col. Barrio de las Garzas Barrio 1, C.P. 28219, Ciudad: Manzanillo, Col.
☎ (31) 4116 7272 ✉ jjesus_ml@hotmail.com

MICHOACÁN

-  **FRÍO Y EQUIPO COMERCIAL**
Periférico Paseo de la República, No. 3649, Col. Ex Hacienda del Quinceo, C.P. 58149, Ciudad: Morelia, Mich.
☎ (44) 3323 4127 ✉ refacciones_mj89@hotmail.com
Ext. 106 y 107
-  **REBISA REFRIGERACIÓN BANDA**
Madrigal de las Altas Torres, No.135 Col. Vasco de Quiroga, Ciudad: Morelia, Mich.
☎ (44) 3314 0124 ✉ banda_rebisa@hotmail.com
-  **BODEGA DE LA BÁSCULA**
Block 3, Bodega 7, Central de Abastos, Ciudad: Morelia, Mich.
☎ (44) 3250 2859 ✉ basculas_andrade@yahoo.com
-  **REFRIGERACIÓN COMERCIAL POLANCO**
Ferrocarril, No. 494, Col. las Margaritas, Ciudad: Morelia, Mich.
☎ (44) 3778 3396 ✉ basculastequipos@hotmail.com
☎ (44) 3272 9533
-  **REFRITEC**
Av. San José, No. 206 Col. San José, C.P. 60300 Ciudad: Los Reyes, Mich.
☎ (35) 4542 8999 ✉ refriteclossreyes@hotmail.com
-  **REFRIGERACIÓN Y MAQUINARIA COMERCIAL DE ZAMORA**
Bloque I, Bodega, No. 29, Central Regional de Abastos, C.P. 59701, Ciudad: Zamora, Mich.
☎ (35) 1534 8239 ✉ refricomza@hotmail.com

-  **ELECTROLUM**
Av. Lázaro Cárdenas, No. 353, Col. Centro, C.P. 61600 Ciudad: Pátzcuaro, Mich.
☎ (43) 4342 7557 ✉ centrodeservicio_truoperpatzcuaro@outlook.com

-  **BÁSCULAS Y SERVICIOS DE SAHUAYO**
Dirección: Blvd. Lázaro Cárdenas, No. 503, Col. Centro, C.P. 59000, Ciudad: Sahuayo, Mich.
☎ (35) 3531 6576 ✉ elkilo_basculas@hotmail.com

-  **REFRIGERACIÓN Y CLIMAS ARTIFICIALES DE MÉXICO**
Av. 22 de Octubre, No. 204, Col. Adolfo Ruiz Cortínez, C.P. 60679, Ciudad: Apatzingán, Mich.
☎ (45) 3534 5070 ✉ climasdemexico@hotmail.com
☎ (45) 3534 5082

HIDALGO

-  **MARKET HIDALGO - SUCURSAL TULA**
Av. Nacional No.21 Col. San Lorenzo C.P. 42803 Ciudad: Tula de Allende, Hgo.
☎ (77) 3227 0700 ✉ ventas@markethidalgo.com
-  **MARKET HIDALGO - SUCURSAL TULANCINGO**
Calle 21 de Marzo No. 602 - 3, Col. Centro, C.P. 43600 Ciudad: Tulancingo de Bravo, Hgo.
☎ (77) 5228 3300 ✉ ventas@markethidalgo.com
-  **MARKET HIDALGO - SUCURSAL PACHUCA**
Av. Paseo del Álamo No. 107, Col. Álamo Rustico, C.P. 42184 Ciudad: Pachuca de Soto, Hgo.
☎ (77) 1439 1900 ✉ ventas@markethidalgo.com

NUEVO LEÓN

-  **SST MONTERREY**
Raúl Salinas, 231 "C", Haciendas de Anahuac, CP. 66053 Ciudad: General Escobedo, N.L.
☎ (81) 25185007 ✉ ventas@sstmy.com
☎ (81) 1788 0717 ✉ ventas2@sstmy.com
☎ (81) 3402 3541
-  **SERVICIO TÉCNICO FAVELA**
Valle Imperial, No. 1539, Col. Rosita, Secc. 4, C.P. 67168 Ciudad: Guadalupe, N.L.
☎ (81) 8323 1823 ✉ hfavelabotello@yahoo.com.mx
☎ ventas@basculasfavela.com
-  **BÁSCULAS SEPESA**
Monclova 243, Col. Miravista, C.P. 66050, Ciudad: General Escobedo, N.L.
☎ (81) 8031 9290 ✉ basculas.sepesa@gmail.com
☎ (81) 2233 1438
-  **BASSERV DE MÉXICO**
Av. Península Ibérica 4070-A, Villa Española, 67118, Ciudad: Monterrey N.L.
☎ (81) 8243 0305 ✉ compras@basservdemexico.com

OAXACA

-  **BÁSCULAS Y BALANZAS**
Santos Degollado, No. 212, Col. Centro, C.P. 68000, Ciudad: Oaxaca, Oax.
☎ (95) 1132 6424 ✉ basculas_oaxaca@yahoo.com.mx
-  **SERVICIOS RHINO OAXACA**
Valerio Trujano, No. 818-A, Col. Libertad, C.P. 68090, Ciudad: Oaxaca, Oax.
☎ (95) 1688 7691 ✉ refrigeracion_coccion@hotmail.com

PUEBLA

-  **BÁSCULAS MORALES**
Av. San Pablo, No. 22, Col. San Pablo, Xochimehuacan, C.P. 72014, Ciudad: Puebla, Pue.
☎ (22) 2367 8025 ✉ moralo1@hotmail.com
-  **DIBAGASA**
Central de Abastos (área de chiles secos), Bodega 64, CP. 75440, Ciudad: Huixcolotla, Pue.
☎ (24) 9105 7232 ✉ garcia2_vic_@hotmail.com
-  **SISEPESA**
56 Pte. No. 2109, Col. Cleotilde Torres, Ciudad: Puebla, Pue.
☎ (22) 2220 6392 ✉ sisepesa@hotmail.com
☎ (22) 2213 1696 ✉ sisepesa1@hotmail.com
-  **SISEPESA (solo recepción de equipo)**
Florencio Espinoza Oriente, No. 215, Col. Centro Ciudad: San Martín Texmelucan, Pue.
☎ (24) 8117 0062 ✉ sisepesasanmartin@hotmail.com
-  **REBECSA**
5 Ote. No. 146, Col. Centro C.P. 75700, Ciudad: Tehuacán, Pue.
☎ (23) 8383 3001 ✉ rebecca@prodigy.net.mx
-  **BÁSCULAS HUIXCOLOTLA**
Carretera Puebla Tehuacán, km 52 s/n, Central de Abastos, C.P. 75440, Ciudad: San salvador Huixcolotla, Pue.
☎ (24) 9688 1781 ✉ BASCULAS-HUIXCO@HOTMAIL.COM
☎ (22) 3100 5974
-  **SOLUCIONES METROLÓGICAS DE PESAJE (solo recepción de equipo)**
Manuel Anaya, S/N B 7, C.P. 73300, Ciudad: Chignahuapan, Pue.
☎ (55) 3895 1431 ✉ basculasmetrologia@gmail.com

DIBAGASA

Privada 21 B Sur No. 2501 Local 1, Col. Volcanes, CP. 75440, Ciudad: Huixcolotla, Pue.

☎ (22) 2949 8139 ✉ dibagasapuebla@gmail.com

BÁSCULAS XAS

Central de Abastos (Área de chiles secos y lácteos) # 2, Bodega 76, C.P. 75440, Ciudad: Huixcolotla, Pue.

☎ (22) 2330 0424 ✉ basculasxas@hotmail.com

✉ ser_forever12@hotmail.com

BÁSCULAS XAS

Av. Rodolfo Sánchez Taboada No.211, Col. Barrio el Carmen, C.P. 75150, Ciudad: Huixcolotla, Pue.

☎ (22) 2330 0424 ✉ basculasxas@hotmail.com

✉ ser_forever12@hotmail.com

QUERÉTARO

GINOX

Av. Corregidora Nte. # 951 Col. Villas del Parque, CP. 76140, Ciudad: Querétaro, Qro.

☎ (44) 2257 4651 ✉ ventas@ginox.com.mx

☎ (44) 2160 0687

BÁSCULAS Y MÁS

Plaza comercial la Loma, Local 2, Blvd. Bernardo Quintana No. 3956, Col. Cerrito Colorado, CP. 76116, Ciudad: Querétaro, Qro.

☎ (44) 2589 6757 ✉ basculasymas@outlook.com

☎ (44) 2773 2217

REFRIGERACIÓN Y MAQUINARIA LA QUERETANA

Celia No. 8, Fracc. El Milagro, C.P. 76650, Ciudad: Querétaro, Qro.

☎ (44) 1227 2001 ✉ la_refrigeracion2012@hotmail.com

SR. FREEZE

Ciucuito Moisés Solana, 767 Col. Loma Linda C.P. 76090, Ciudad: Querétaro, Qro.

☎ (44) 2227 6369 ✉ tecnico.gastronomico1@gmail.com

☎ (44) 2227 6377

QUINTANA ROO

TODO INOXIDABLE

Carretera Cancún-Mérida km 308, Sm 107, C.P. 77540, Ciudad: Cancún, Q. R.

☎ (99) 8893 7000 ✉ serviciotecnico@todoinoxidable.com

☎ Ext. 101 y113

BÁSCULAS DEL CARIBE

Av. Nichupte, Sm. 51, Mza. 19, Lote 13, Área residencial Montecarlo, C.P. 77533, Ciudad: Cancún, Q. R.

☎ (99) 8209 9510 ✉ contacto@basculasdelcaribe.com

SAN LUIS POTOSÍ

COMERCIALIZADORA MARSAL

L. Mendizábal, No. 102-B, Col. Estrella de Oriente, C.P. 78396, Ciudad: San Luis Potosí, S.L.P.

☎ (44) 4842 4440 ✉ comercializadora.marsal@gmail.com

☎ (44) 4276 3899

COMERCIALIZADORA PRECISA

Av. José de Gálvez 520, entre Graciano Sánchez y González Bocanegra, Col. 21 de Marzo, C.P. 78437

Ciudad: Soledad de Graciano Sánchez, S.L.P.

☎ (444) 211 8407 ✉ abraham@basculasprecisa.com

☎ (444) 850 3273

EL MENTADO JUAN

Bldv. México Laredo, No. 27 Sur, Col. Centro, C.P. 79000, Ciudad: Valles, S.L.P.

☎ (481) 382 5065 ✉ juan_mentado@hotmail.com

☎ (481) 121 2999

SINALOA

FABRICA DE EQUIPOS DE PESAJE SANTANA

Aquiles Serdán, No. 641, Colonia Centro, Ciudad: Culiacán, Sin.

☎ (66) 7715 0689 ✉ santanabasculasventas@gmail.com

TABASCO

ALEXBRAU SUMINISTROS VILLAHERMOSA

Regino Hernández Llargo, No. 100, Col. Jesús García, C.P. 86070, Ciudad: Villahermosa, Tab.

☎ (993) 278 5958 ✉ celsojesus_6@hotmail.com

EQUIP-SUR

Juárez, No. 401, Col. Centro, C.P. 86500, Ciudad: Cárdenas, Tab.

☎ (93) 7372 3893 ✉ torrey_cardenas@hotmail.com

ACEROS DEL ÁNGEL

Av. Constitución No.1005, Col. Centro, C.P. 86000, Ciudad: Cárdenas, Tab.

☎ (99) 3545 0344 ✉ acerodelangel.centrodeservicio@gmail.com

TAMAULIPAS

BÁSCULAS Y SERVICIOS DEL PUERTO

Lazaro Cardenas No. 617, Col. Tampico Altamira, C.P. 89605, Ciudad: Tampico, Tam.

☎ (83) 3206 9018 ✉ basculasdelpuerto@hotmail.com

INSUMOS Y EQUIPOS

Luis Aguilar No. 20 entre Calle 1 ra. y Carrera Torres, Col. Lucero, C.P. 87380, Ciudad: Matamoros, Tam.

☎ (86) 8350 0450 ✉ ineqtamp@hotmail.com

☎ (86) 8819 0442

TLAXCALA

COMERCIALIZADORA S&J

C. Principal No.18, Col. Barrio de Atentzingo, C.P. 90456 Ciudad: Yauhquemehcan, Tlax.

☎ (24) 1113 0459 ✉ comercializadora.sy2018@gmail.com

SISEPESA APIZACO (solo recepción de equipo)

Xicoténcatl No. 1704-A, Col. Fátima, C.P. 90300, Ciudad: Apizaco, Tlax.

☎ (24) 1418 5517 ✉ sisesepapuebla@hotmail.com

SISEPESA SANTA ANA (solo recepción de equipo)

Morelos Pte. No. 84 entre Veana y Capilla San Sebastián, Ciudad: Santa Ana, Tlax.

☎ (24) 6458 0515 ✉ sisesepapicazo@gmail.com

SISEPESA PICAZO (solo recepción de equipo)

Ignacio Picazo Sur #57 entre Hidalgo y Buenavista, Ciudad: Santa Ana Chiautempan, Tlax.

☎ (24) 6464 2229 ✉ sisesepapicazo@hotmail.com

BÁSCULAS MORALES

Av. Tlaxcala Nte. 18, Col. Panzacola, Ciudad: Tlaxcala, Tlax.

☎ (22) 2367 8025 ✉ moraloot@hotmail.com

VERACRUZ

CONTROLES Y SISTEMAS INFORMÁTICOS

Héroes de Puebla No. 400, Col. Zaragoza C.P. 91910, Ciudad: Veracruz, Ver.

☎ (22) 9690 4745 ✉ servicio@grupomendez.com.mx

☎ (22) 9690 4648

SOLUCIONES REFRISUR

Calle 12, No.98, esquina, Calle 6, Col. San Jose, C.P.91697 Ciudad:Veracruz, Ver.

☎ (22) 9284 5661 ✉ centrodeservicios@refrisur.com.mx

☎ (22) 9153 6812

CASA ARAUJO

Calle 7 No. 1200, Col. Centro, Ciudad: Córdoba, Ver.

☎ (27) 1714 7324 ✉ casa.araujo@hotmail.com

BÁSCULAS Y REFACCIONES DE ORIZABA

Av. Ote. 6 No.345 esquina calle Sur 27 (frente a Plaza 0) Col. Centro, C.P. 94300, Ciudad: Orizaba, Ver.

☎ (27) 2132 4928 ✉ basculasdeorizaba@gmail.com

SERVICIO RECS

Miguel Hidalgo, NO. 409, Col. Centro, C.P.96400, Ciudad: Coatzacoalcos, Ver.

☎ (92) 1688 7582 ✉ hospital_torrey@hotmail.com

BÁSCULAS Y REFACCIONES VERACRUZ

Av. Ignacio Allende, No. 1630 Col. Centro, C.P. 91700, Ciudad: Veracruz, Ver.

☎ (22) 9211 0791 ✉ serviciosrhinover@gmail.com

☎ (22) 9955 0490

YUCATÁN

COMERCIALIZADORA DE BÁSCULAS Y EQUIPOS INDUSTRIALES

96 No. 774, Col. Obrera, Ciudad: Mérida, Yuc.

☎ (99) 9176 6027 ✉ basculasyequipos@aol.com

☎ (99) 9947 4050 direccion@basequi.com

BODEGA DE BÁSCULAS

Calle 58 No. 439 x 47 y 49, Col. Centro, CP. 97000, Ciudad: Mérida, Yuc.

☎ (99) 9924 6725 ✉ servb@bodegadebasculas.com.mx

STICGSA

Calle 37, No. 347 por 22 y 26, Col. Pedregales de Tanlum, C.P. 97210, Ciudad: Mérida, Yuc.

☎ (99) 9290 3152 ✉ gsticgsa@gmail.com

ZACATECAS

AIRE ACONDICIONADO Y REFRIGERACION DE ZACATECAS

Av. García Salinas No. 402 D, Col. Fracc. Bonaterra Guadalupe, C.P. 98609, Ciudad: Zacatecas, Zac.

☎ (49) 2924 3940 ✉ airesmiragezacatecas@gmail.com

☎ (49) 2200 8839

REFRIGERACIÓN FRESNILLO

Av. Plateros, No. 630, Col. Solidaridad, Ciudad: Fresnillo, Zac.

☎ (49) 3935 3521 ✉ manuelmadrigalgarcia@hotmail.com

☎ (49) 3878 4556

BÁSCULAS

MAQUINARIA



Descarga todos los manuales de operación, videos, fichas técnicas y refacciones en el portal de distribuidores.



Para servicio, mantenimiento y/o refacciones comunícate a los teléfonos:
55 4429 0229 / 800 377 8242 | servicio@rhino.mx | rhino.mx

